

Technische Merkmale

Speisung

Dreiphasenspannung von 220V bis 690V, mit 50Hz oder 60Hz; Frequenzvariation von 20Hz zur Typenschildfrequenz, bei konstantem Drehmoment, mit Frequenzregler.

Polarität

2 und 4 Pole.

Konformität mit EU-Richtlinien

ATEX 94/9/CE; Elektromagnetische Verträglichkeit 89/336/CE

Bezugsnormen

IEC/EN 60079-0, IEC/EN 60079-7, IEC/EN 61241-0, IEC/EN 61241-1, EN 60034-1, EN 50081-1, EN 50081-2, EN 50082-1, EN 50082-2.

Kontrollen

Die Komponenten der Schutzvorrichtungen werden genauestens kontrolliert und registriert, die Unwuchtmotoren werden einem 100%-igen Dynamiktest auf der Werkbank unterzogen.

Betrieb

Kontinuierlich (S1) bei maximaler angegebener Zentrifugalkraft und Stromleistung.

Zentrifugalkraft

Erweiterter Wirkungsbereich bis 1180 Kgf. (11.6 KN), regulierbar je nach Positionsveränderung der Exzentermassen.

Mechanischer Schutz

IP 66 gemäß IEC 529, EN 60529; der mechanische Schutz wird bei Montage des Un-

wuchtmotors an der Vibriermaschine gewährleistet, indem eine entsprechende Dichtung am Kopplungsflansch angebracht wird.

Stossschutz

IK 08 gemäß IEC 68, EN 50102.

Isolierklasse

Klasse F (155°C).

Tropenfestigkeit

Standard bei allen Unwuchtmotoren, mit Vakuumtränkung bis zu den Baugr. AF 33 und 35, mit Tropfensystem für die darüber hinausgehenden Größen.

Umgebungstemperatur

-10°C bis +40°C, auf Bestellung können Unwuchtmotoren für eine maximale Umgebungstemperatur von 55°C geliefert werden. Auf Bestellung auch Spezialfette für Temperaturen unter -10°C.

Thermoschutz des Unwuchtmotors

Auf Bestellung Thermodetektoren mit Kaltleitern PTC 130°C (DIN 44081-44082), sowie Kaltleiter für unterschiedliche Temperaturen und Antikondensationsheizelemente.

Befestigung des Unwuchtmotors

In allen Positionen und somit unbeschränkt.

Schmierung

Alle Unwuchtmotoren werden werkseitig korrekt geschmiert und müssen unter normalen Betriebsbedingungen vor Gebrauch nicht mehr geschmiert werden ("FOR LIFE" Schmierung).

Die Serie MTF-E wurde für Industrieprozesse in Umgebungen mit potentieller Gas- und Staubexplosionsgefahr gemäß Richtlinie ATEX (94/9/CE) entwickelt.

Die Serie MTF-E ist mit speziellen Kabeleinleitungen gemäß den Normen ATEX Ex e II ausgestattet und zeichnet sich durch zwei Messingschilder aus.

Die Serie MTF-E kann vor allem in Zone 1 und 2 (Gas) und Zone 21 und 22 (Staub) nach diesem Schema und mit den folgenden Merkmalen eingesetzt werden:

Kategorie: II 2 G,D

Shutzgrad: Ex e II, tD A21 IP66

Temperaturklasse:

Gas: T3 (200°C) o T4 (135°C)

Staub: 120°C

EG-Zertifikat: LCIE 06 ATEX

Anwendungszonen: 1, 2, 21, 22

Lager

Durch Anwendung spezieller Geometrie, die extra für Italvibras entworfen und realisiert wurde, wurden das untere als auch das obere Lager speziell entwickelt, um den jeweiligen Belastungen standzuhalten.

Motorwelle

Behandelte, hochbelastungsfähige Stahllegierung (isothermische Verbesserung).

Exzentermassen

Gewähren einen möglichst großen Regulierungsspielraum der Zentrifugalkraft mit Phasenverschiebung der unteren zur oberen Massengruppe. Diese Regulierung wird durch einen Maßstab erleichtert, auf dem die Zentrifugalkraft in Prozent der Maximalzentrifugalkraft ausgedrückt ist.

Abdeckhauben

Aluminiumlegierung, nur an der Unterseite montiert, an der Flanschseite ist keine Abdeckhaube montiert. Größe 40 wird beidseitig ohne Abdeckhaube geliefert.

Lackierung

Elektrostatisch mit polymerisiertem Epoxydpolyesterpulver bei 200°C im Ofen oberflächenbehandelt. 500 Stunden mit Salznebel getestet.

Weitere Merkmale

Die Serie MTF-E ist mit speziellen Kabelpressen gemäß Norm ATEX Ex e II ausgestattet und durch zwei Messingtypenschilder gekennzeichnet.

Zertifizierungen



II 2 G, D – Klasse Ex e II T4/ T3 tD A21 IP66. IEC/EN 60079-0, IEC/EN 60079-7, IEC/EN 61241-0, IEC/EN 61241-1. Zertifikat n. LCIE 06 ATEX



Zertifikat GOST-R und Erlaubnis GG TN für Unwuchtmotoren mit erhöhter Sicherheit für Bereiche: GOST R 51330.0-99, GOST R 51330.8-99, GOST R IEC 61241-1-1-99.



Alle von Italvibras hergestellten Unwuchtmotoren entsprechen den geltenden EU-Richtlinien

2 Polig - 3000/3600 rpm

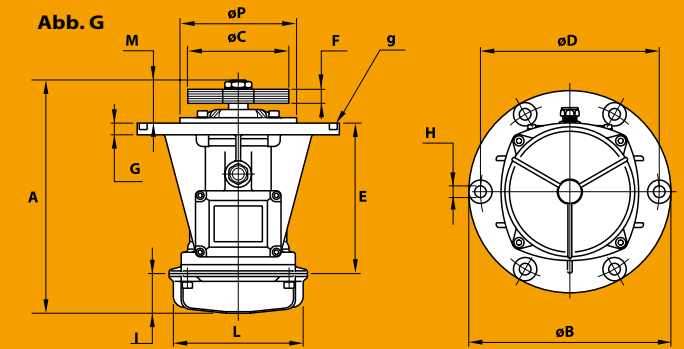

	Bezeichnung			Mechanische Eigenschaften				Elektrische Eigenschaften						Abmessungen (mm)																						
	Kode	Typ	BAU-GR	Fliehkraft				Gewicht		Temp. Klasse (G)	Temp. Klasse (D)	Max. Leistungsaufnahme W		Nenn-Leistung (Übergabe) W		Max. Strom A		t _E (s)	I _a /I _n	Typ	Abb.	A	øB	Löcher				E	F	G	I	L	M	øP	Kabelversch.	Dichtung g
				50 Hz	60 Hz	50 Hz	60 Hz	50 Hz	60 Hz			50 Hz	60 Hz	400 V 50 Hz	460 V 60 Hz	øD	øH							N°												
Dreiphasen	6E0369	MTF 3/200E-S02 ◦	01	212	221	2.08	2.17	7.50	7.30	T3	120°C	180	180	120	120	0.33	0.33	30	2.68	MTF 3/200E-S02 ◦	G	224.5	211.5	100	188	12	4	150	21 (50Hz) 18 (60Hz)	10	58	103	22.5	-	M20x1,5	OR 4650
	6E0370	MTF 3/300E-S02	10	303	296	2.97	2.90	11.2	10.9	T3 T4	120°C	260 230	270 230	210 172	210 172	0.57 0.48	0.50 0.41	18 12	3.50 4.20	MTF 3/300E-S02	G	247	215	110	187	12	4	177	18 (50Hz) 12 (60Hz)	13	54	127	22	-	M20x1,5	OR 4625
	6E0378	MTF 3/500E-S02	20	643	602	6.31	5.91	15.0	14.1	T3 T4	120°C	500 350	500 360	300 210	300 210	0.76 0.57	0.67 0.50	12 8	4.20 5.60	MTF 3/500E-S02	G	279.5	245	150	205	12	6	130	18 (50Hz) 12 (60Hz)	12	65	145	90.5	162	M25x1,5	OR 4700
	6E0380	MTF 3/800E-S02	30	785	754	7.70	7.40	17.0	16.5	T3 T4	120°C	550 390	570 400	405 290	405 290	0.95 0.72	0.83 0.64	12 8	4.20 5.52	MTF 3/800E-S02	G	301	260	150 (50Hz) 132 (60Hz)	230	15	6	182	18	15	63	170	56	150	M25x1,5	OR 4800
	6E0285	MTF 3/1100E-S90 ▲	40	1180	1132	11.6	11.1	26.0	25.0	T4	120°C	830	910	660	660	1.43	1.25	6	7.30	MTF 3/1100E-S90 ▲	G	383	279	145	254	14	4	-	31 (50Hz) 21 (60Hz)	17.5	57.5	-	63	229	M25x1,5	-

4 Polig - 1500/1800 rpm

	Bezeichnung			Mechanische Eigenschaften				Elektrische Eigenschaften						Abmessungen (mm)																						
	Kode	Typ	BAU-GR	Fliehkraft				Gewicht		Temp. Klasse (G)	Temp. Klasse (D)	Max. Leistungsaufnahme W		Nenn-Leistung (Übergabe) W		Max. Strom A		t _E (s)	I _a /I _n	Typ	Abb.	A	øB	Löcher				E	F	G	I	L	M	øP	Kabelversch.	Dichtung g
				50 Hz	60 Hz	50 Hz	60 Hz	50 Hz	60 Hz			50 Hz	60 Hz	400 V 50 Hz	460 V 60 Hz	øD	øH							N°												
Dreiphasen	6E1403	MTF 15/200E-S02	10	212	213	2.08	2.09	14.0	13.2	T3	120°C	170	175	94	95	0.39	0.40	28	2.34	MTF 15/200E-S02	G	292.5	215	114	187	12	4	177	48 (50Hz) 40 (60Hz)	13	77	127	44.5	-	M20x1,5	OR 4625
	6E1405	MTF 15/400E-S02	20	412	411	4.04	4.03	20.6	19.8	T3 T4	120°C	300 285	320 270	200 180	230 200	0.57 0.52	0.52 0.46	18 16	3.33 3.63	MTF 15/400E-S02	G	335.5	245	130	205	12	6	130	59 (50Hz) 42 (60Hz)	12	93	145	118.5	162	M25x1,5	OR 4700
	6E1406	MTF 15/550E-S02	20	552	592	5.42	5.81	22.0	20.6	T3 T4	120°C	300 285	320 270	200 180	230 200	0.57 0.52	0.52 0.46	18 16	3.33 3.63	MTF 15/550E-S02	G	376.5	245	130	205	12	6	130	79 (50Hz) 59 (60Hz)	12	114	145	138.5	162	M25x1,5	OR 4700
	6E1407	MTF 15/700E-S02	30	720	759	7.06	7.45	24.2	22.7	T3 T4	120°C	460 360	500 420	310 240	380 210	0.86 0.72	0.85 0.70	17 12	3.50 4.20	MTF 15/700E-S02	G	380.5	260	154	230	15	6	182	59 (50Hz) 46 (60Hz)	15	106	170	92.5	150	M25x1,5	OR 4800
	6E1280	MTF 15/1100E-S90 ▲	40	1045	982	10.3	9.63	36.0	31.4	T3 T4	120°C	900 630	950 700	660 460	730 505	1.38 1.05	1.32 1.00	13 8	4.00 5.36	MTF 15/1100E-S90 ▲	G	426	279	190	254	14	4	-	49	17.5	57.5	-	84.5	229	M25x1,5	-

* Arbeitsmoment = 2 x statisches Moment. ◦ Nur für die folgenden Versionen verfügbar 127/220V 50Hz Dreiphasen, 200/346V 60Hz Dreiphasen und 210/363V 60Hz Dreiphasen. ▲ Beidseitig ohne Abdeckhaube. t_E (s) = Zeit t_E wie definiert von IEC/EN 60079-7. I_a/I_n = Verhältnis zwischen Start-Spannung und Höchstspannung.

Einstellung der Fliehgewichte

Massen mit Vorderbefestigung

Massen mit Greiferbefestigung



Meßscheiben für die Phasenverschiebung der Ober- und

Regulierung zur jeweiligen oberen und unteren Massengruppe Phasenverschiebung zu den einzelnen Massen

Richtung der Kraftlinien

Entsprechende Regulierung der Massengruppen

