

# M3 / 65-E



## Características técnicas

### Alimentación

Tensión trifásica 127/220V 50Hz, 200/346V 60Hz ó 210/363V 50Hz; la frecuencia se puede variar de 20 Hz a la frecuencia indicada en la placa, con momento constante, mediante un variador frecuencia.

### Polaridad

2 polos.

**Conformidad con las Directivas Europeas**  
ATEX 94/9/CE, Compatibilidad Electromagnética 89/336/CE.

### Normas de referencia

IEC/EN 60079-0, IEC/EN 60079-7, IEC/EN 61241-0, IEC/EN 61241-1, EN 60034-1, EN 50081-1, EN 50081-2, EN 50082-1, EN 50082-2.

### Controles

El 100% de los componentes que influyen en el modo de protección sufren severos controles, realizándose los ajustes necesarios para su correcta aplicación; el 100% de los motores vibradores son sometidos a una prueba dinámica en el banco de pruebas.

### Funcionamiento

Servicio continuo (S1) al máximo de la fuerza

centrífuga y de la potencia eléctrica declarada. También son posibles los servicios intermitentes en función del tipo de motor vibrador y de las condiciones de trabajo; para mayor información contactar la asistencia técnica.

### Fuerza centrífuga

Hasta 88 kgf (863 N).

### Protección mecánica

IP 66 según IEC 529, EN 60529.

### Protección a los choques

IK 08 según IEC 68, EN 50102.

### Clase de aislamiento

Clase F (155°C).

### Tropicalizados

De serie, con impregnación al vacío.

### Temperatura ambiente

De -10°C a +40°C, bajo pedido es posible tener motores vibradores para una temperatura ambiente máxima de 55°C.

### Protección térmica del motor vibrador

Bajo pedido con detectores térmicos con termistores del tipo PTC 130°C (DIN 44081-44082).

El modelo M3/65 ha sido proyectado para ser utilizado en los procesos industriales con ambientes que presentan atmósferas potencialmente explosivas de gases y polvos, en conformidad con la Directiva ATEX (94/9/CE).

En especial, el modelo M3/65 puede ser utilizado en las zonas 1 y 2 (gases) y en las zonas 21 y 22 (polvos) según el diagrama y las siguientes características:

**Categoría:** II 2 G, D

**Grado de protección:** Ex e II, tD A21 IP66

### Clase de temperatura:

Gas: T4 (135°C)

Polvos: 120°C

**Certificado CE:** LCIE 06 ATEX

**Zona de uso:** 1, 2, 21, 22

Bajo pedido termistores para temperaturas diferentes y resistencias anticondensación.

### Fijación del motor vibrador

En todas las posiciones, por lo tanto, sin ningún tipo de limitación. La caja de bornes está posicionada debajo del motor vibrador, del mismo lado de la base de fijación. Antes de fijar el motor vibrador es necesario efectuar la conexión eléctrica a la red de alimentación.

### Lubricación

Todos los motores vibradores se lubrican correctamente en fábrica y en el momento de su uso, en condiciones operativas normales, no requieren una posterior lubricación (lubricación "LARGA VIDA").

### Caja de bornes

La caja de bornes está posicionada debajo del motor vibrador, en el mismo lado de la base de fijación. Específicos prensa-cables de alimentación, protegiéndolo de las vibraciones.

### Motor eléctrico

Tipo asincrono trifásico y monofásico. Devanado aislado por medio de encapsulado al vacío. El rotor es de aluminio fundido a presión (jaula de ardilla).

### Carcasa

De aleación de aluminio de alta resistencia, con tratamiento superficial de chorreo de arena.

### Brida soporte rodamiento

Realizada en acero sinterizado. La geometría del proyecto ha sido estudiada y realizada para transmitir uniformemente la carga a la carcasa.

### Eje motor

De aleación de acero tratado (Recocido isotérmico) resistente a los grandes esfuerzos.

### Masas excéntricas

Del tipo láminas superpuestas, permiten una regulación escalonada mediante variación del número de láminas montadas.

### Tapas masas

De acero galvanizado.

### Otras características

El modelo M3/65-E está equipado con prensa-cables especial a norma ATEX EExe II y está identificado por la presencia de dos placas de características de latón. Para el M3/65-E, el usuario debe llenar la caja de bornes con silicona después de haber efectuado la conexión.

## Certificaciones

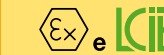

II 2 G, D – Clase Ex e II T4/ T3 tD A21 IP66. IEC/EN 60079-0, IEC/EN 60079-7, IEC/EN 61241-0, IEC/EN 61241-1. Certificado n. LCIE 06 ATEX



Certificado GOST-R y permiso GGTN para motores vibradores de seguridad aumentada EExe: GOST R 51330.0-99, GOST R 51330.8-99, GOST R IEC 61241-1-1-99.



Todos los motores vibradores respetan las Directivas Comunitarias Europeas aplicables

Fig. M1

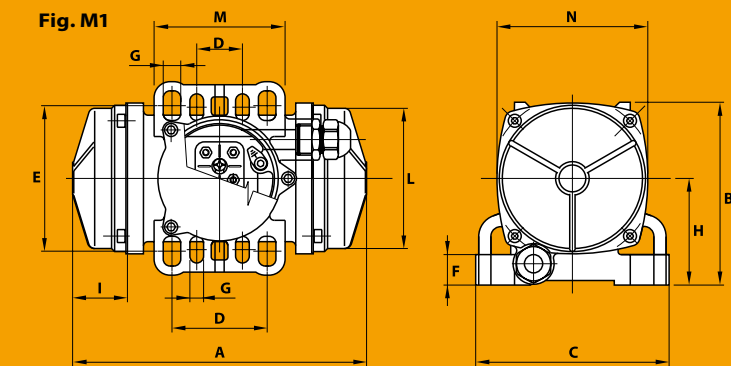

## 2 polos - 3000/3600 rpm

trifásico	Descripción			Características mecánicas								Características eléctricas								Dimensiones (mm)																	
	Código	Tipo	TAM	Momento estático* kgmm				Fuerza centrífuga				Peso kg		Clase temp. (G)	Clase temp. (D)	Potencia absorb. max W		Potencia nominal (rend.) W		Corriente max A		t <sub>E</sub> (s)	I <sub>a</sub> /I <sub>n</sub>	Tipo	Figura	A	B	C	Orificios múltiples		Orific.						Prensacable
				50 Hz	60 Hz	50 Hz	60 Hz	50 Hz	60 Hz	50 Hz	60 Hz	50 Hz	60 Hz			400 V	460 V	50 Hz	60 Hz	D	E								øG	N°	F	H	I	L	M	M	
6E0223	M3/65-E	00	6.11	6.11	62.0	88.0	0.608	0.863	4.10	4.10	T4	120°C	105	105	80	80	0.26	0.23	20	3.48	M3/65-E	M1	193	120	127	30	85	9	4	20	70	36	96	86	99	M20x1,5	

\* Momento dinámico = 2 x momento estático. ◊ Disponible sólo en las versiones 127/220V 50Hz trifásico, 200/346V 60Hz trifásico y 210/363V 60Hz trifásico.

t<sub>E</sub> (s) = tiempo t<sub>E</sub> como definido IEC/EN 60079-7. t<sub>max</sub> (s) = tiempo límite de intervención protecciones de sobrecarga I<sub>a</sub>/I<sub>n</sub> = relación entre corriente de arranque y corriente