



La serie de motovibradores de corriente continua MVCC ha sido proyectada para su utilización en aquellas situaciones en las cuales no se dispone de energía eléctrica de red, en especial para tolvas, silos contenedores y parrillas de control en máquinas semi-móviles (hormigonera sobre camión, bombas de hormigón, reglas vibrantes, esparcadoras de sal, esparcadores de materiales, esparcadoras de fertilizantes, silos autotransportados, barredoras industriales, filtros, etc.).

El motor eléctrico de nueva concepción, con polos de imanes permanentes, y el sobredimensionamiento de las partes eléctricas, permiten un funcionamiento constante con alto rendimiento. Los modelos MF disponen de una base de fijación multiorificios para adaptarse a las distintas distancias entre centros de agujeros de fijación.



## Características técnicas

<b>Alimentación</b> En corriente continua a 12 ó 24V	formación contactar la asistencia técnica.
<b>Conformidad con las Directivas Europeas</b> Compatibilidad Electromagnética 89/336/CE	<b>Fuerza centrífuga</b> Gama de hasta 193 Kgf. (1,89 KN), regulable por variación de la posición de las masas excéntricas.
<b>Normas de referencia</b> EN 50081-1, EN 50081-2, EN 50082-1, EN 50082-2.	<b>Protección mecánica</b> IP 66 según IEC 529, EN 60529.
<b>Funcionamiento</b> Servicio continuo (S1) al máximo de la fuerza centrífuga y de la potencia eléctrica declarada. También son posibles servicios intermitentes en función del tipo de motovibrador y de las condiciones de trabajo; para mayor in-	<b>Protección a los choques</b> IK 08 según IEC 68, EN 50102.
	<b>Temperatura ambiente</b> De -20°C a +40°C.
	<b>Fijación del motovibrador</b> En todas las posiciones, por lo tanto, sin ningún tipo de limitación.

<b>Lubricación</b> Todos los motovibradores se lubrican correctamente en fábrica y en el momento de su uso, en condiciones de trabajo normales, no requieren una posterior lubricación (lubricación "LARGA VIDA")	<b>Carcasa</b> De aleación de aluminio de alta resistencia.
<b>Caja de bornes</b> Posicionada debajo del motovibrador, en el mismo lado de la base de fijación, permite reducir sus dimensiones totales.	<b>Brida soporte rodamiento</b> Realizada en aluminio con la zona de alojamiento del rodamiento en acero.
<b>Motor eléctrico</b> De corriente continua con polos de imanes permanentes. El rotor es del tipo bobinado con colector y escobillas.	<b>Eje motor</b> De aleación de acero tratado (Recocido isotérmico) resistente a los grandes esfuerzos.

<b>Masas excéntricas</b> Permiten una regulación continua de la fuerza centrífuga, tal regulación es facilitada por una escala graduada que indica la fuerza centrífuga expresada como un porcentaje de la fuerza centrífuga máxima. Un sistema patentado (patente N°MO98A000194), denominado ARS, impide errores de regulación de las masas.	200°C. Prueba de niebla salina de 500 horas.
<b>Tapas de masas</b> De aleación de aluminio.	<b>Otras características</b> En el interior de la caja de bornes ha sido colocado un filtro EMC contra interferencias que garantiza conformidad con las directivas en materia de compatibilidad electromagnética. La serie MVCC está equipada con un cable de alimentación de 2,5m de goma sintética especial de alta resistencia.
<b>Pintura</b> Tratamiento electroestático superficial a base de polvo epoxi poliéster polimerizado en horno a	

## Certificaciones



Protección mecánica IP66 (EN 60529), protección a los choques IK 08 (EN 50102)



Todos los motovibradores respetan las Directivas Comunitarias Europeas aplicables

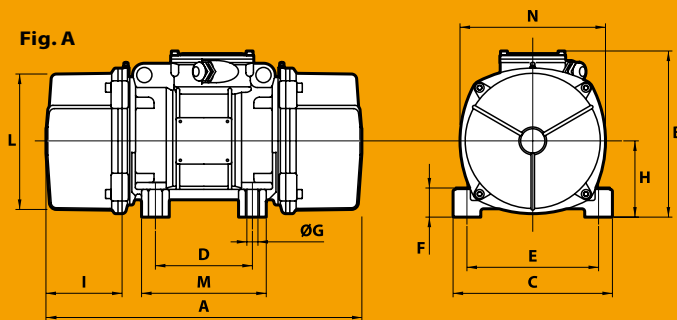

Fig. MA

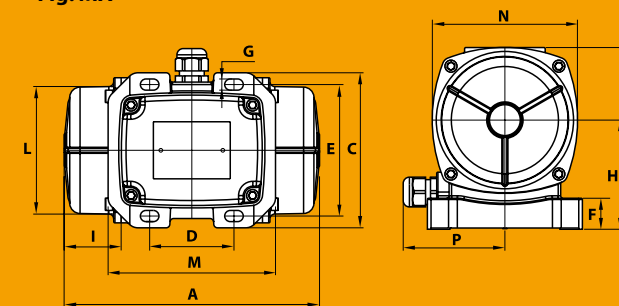
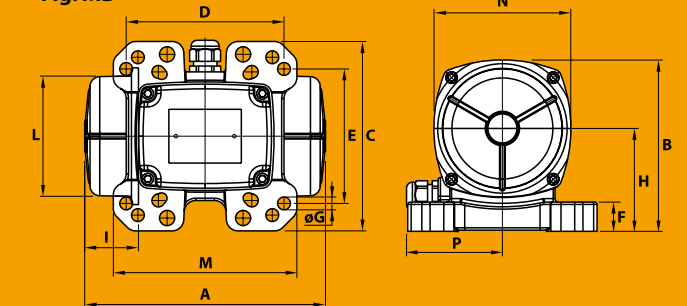

Fig. MB



	Descripción		Características mecánicas				Características eléctricas			Dimensiones (mm)																
	Código	Tipo	rpm	Momento estático* kgmm	Fuerza centrífuga		Peso kg	Potencia absorb. max W	Corriente max A		Figura	A	B	C	D	E	Orific. ØG	N°	F	H	I	L	M	N	P	Prensacable
					kg	kN			12 V	24 V																
trifásico	600410	MVCC 3/100	3000	12.0	120	1.19	5.0	100	8.0	4.0	MA	206	146.5	125	62-74**	106	9	4	25	88	46	103	135	117	82	M20x1.5
	600411	MVCC 3/100-MF	3000	12.0	120	1.19	5.0	100	8.0	4.0	MB	206	146.5	162	65-74-80-115-135	140-106-110-135-115	13-9-11-11-11	4	25	88	46	103	157	117	82	M20x1.5
	600428	MVCC 3/200-MF	3000	21.0	211	2.07	6.0	190	16.0	8.0	MB	263	146.5	162	65-74-80-115	140-106-110-135	13-9-11-13	4	25	88	58	103	140	117	82	M20x1.5
	600405	MVCC 3/1200	3600	78.0	1130	11.10	20.0	530	-	22.0	A	308	214.5	205	120	170	17	4	45	93.5	63	168	160	182	/	M25x1.5

\* Momento dinámico = 2 x momento estático.

\*\* Orificio.