



Características técnicas

Alimentación

Tensión trifásica de 220V a 690V, a 50Hz ó 60Hz. La frecuencia puede variar de 20 Hz a la frecuencia indicada en la placa, con momento constante, mediante variador de frecuencia.

Polaridad

2 y 4 polos.

Conformidad con las Directivas Europeas

ATEX 94/9/CE, Compatibilidad Electromagnética 89/336/CE

Normas de referencia

IEC/EN 60079-0, IEC/EN 60079-7, IEC/EN 61241-0, IEC/EN 61241-1, EN 60034-1, EN 50081-1, EN 50081-2, EN 50082-1, EN 50082-2.

Controles

El 100% de los componentes que influyen en el modo de protección están sometidos a severos controles, realizándose los ajustes necesarios para su correcta aplicación; el 100 % de los motorvibradores son sometidos a una prueba dinámica en el banco de pruebas.

Funcionamiento

Servicio continuo (S1) al máximo de la fuerza centrífuga y de la potencia eléctrica declarada.

Fuerza centrífuga

Gama de hasta 1180 Kgf. (11,6 KN), regulable con variación de la posición de las masas excéntricas.

Protección mecánica

IP 66 según IEC 529, EN 60529; la protección

mecánica es fijada en la máquina vibrante durante la fase de montaje del motorvibrador, introduciendo la correspondiente junta en el alojamiento practicado en la brida de fijación.

Protección a los choques

IK 08 según IEC 68, EN 50102.

Clase de aislamiento

Clase F (155°C).

Tropicalizados

De serie todos los motorvibradores, con impregnación al vacío o con sistema "gota a gota".

Temperatura ambiente

De -10°C a +40°C, bajo pedido es posible tener motorvibradores para una temperatura ambiente máxima de 55°C. Bajo pedido grasas especiales para temperaturas menores de -10°C.

Protección térmica del motorvibrador

Bajo pedido con detectores térmicos con termistores del tipo PTC 130°C (DIN 44081-44082). Bajo pedido también termistores para temperaturas diferentes y con resistencia anticondensación.

Fijación del motorvibrador

En todas las posiciones, por lo tanto, sin ningún tipo de limitación.

Lubricación

Todos los motorvibradores se lubrican correctamente en fábrica y al momento de su uso, en condiciones de trabajo normales, no requieren una posterior lubricación (lubricación "LARGA VIDA").

La serie MTF-E ha sido proyectada para ser utilizada en los procesos industriales que presentan ambientes con atmósferas potencialmente explosivas de gases y polvos, en conformidad con la Directiva ATEX (94/9/CE).

La serie MTF-E está equipada con prensa-cables especiales a norma ATEX Ex y II y está identificada por la presencia de dos placas de características de latón.

En condiciones de trabajo particularmente críticas, a los motorvibradores de tamaño 40, se les puede aplicar el método de relubricación periódica.

Caja de bornes

Dimensionada para garantizar el paso de las herramientas para la fijación del motorvibrador a la máquina vibrante. La conexión eléctrica debe ser efectuada a través de sus respectivos conectores colocados dentro de la caja de conexiones.

Específicos prensa-cables permiten fijar el cable de alimentación, protegiéndolo de las vibraciones.

Motor eléctrico

Tipo asíncrono trifásico. Proyectado para suministrar un par de arranque y unas curvas de par máximas adecuadas a las necesidades específicas de las máquinas vibrantes. Devanado aislado por medio de encapsulado al vacío hasta los motorvibradores del tamaño 30, por medio del sistema "gota a gota" con resina clase H para los tamaños 40. El rotor es de aluminio fundido a presión (jaula de ardilla).

Carcasa

De aleación de aluminio de alta resistencia. En la carcasa se ha colocado un tornillo de puesta a tierra exterior como está prescripto en la norma IEC/EN 60079-0.

Brida soporte rodamiento

Realizada en fundición (esferoidal o gris) o en aluminio con la zona de alojamiento del rodamiento en acero. La geometría del proyecto ha sido estudiada

En especial, el modelo MTF-E puede ser utilizado en las zonas 1 y 2 (gases) y en las zonas 21 y 22 (povos) según el diagrama y las siguientes características:

Categoría: II 2 G,D

Grado de protección: Ex e II, tD A21 IP66

Clase de temperatura:

Gas: T3 (200°C) o T4 (135°C)

Polvos: 120°C

Certificado CE: LCIE 06 ATEX

Zona de uso: 1, 2, 21, 22

y realizada para transmitir uniformemente la carga a la carcasa.

Rodamientos

Los rodamientos inferior superior han sido estudiados para soportar las relativas carga de trabajo, con realización y geometría particular especialmente proyectada y realizada por Italtvibras.

Eje motor

De aleación de acero tratado (Recocido isotérmico) resistente a los grandes esfuerzos.

Masas excéntricas

Permiten la regulación más amplia posible de la fuerza centrífuga, con desfase del grupo de masas inferiores respecto del grupo de masas superiores. Tal regulación es facilitada por una escala graduada que indica la fuerza centrífuga expresada en un porcentaje de la fuerza centrífuga máxima.

Tapas masas

De aleación de aluminio, montada sólo en el lado inferior, el lado brida carece de tapa masas. El tamaño 40 se entrega sin las tapas masas de ambos lados.

Pintura

Tratamiento electrostático superficial a base de polvo epoxi poliéster polimerizado en horno a 200°C. Pruebas de niebla salina de 500 horas.

Otras características

El modelo MTF-E está equipado con prensa-cables especiales a norma ATEX EExe II y está identificada por la presencia de dos placas de características de latón.

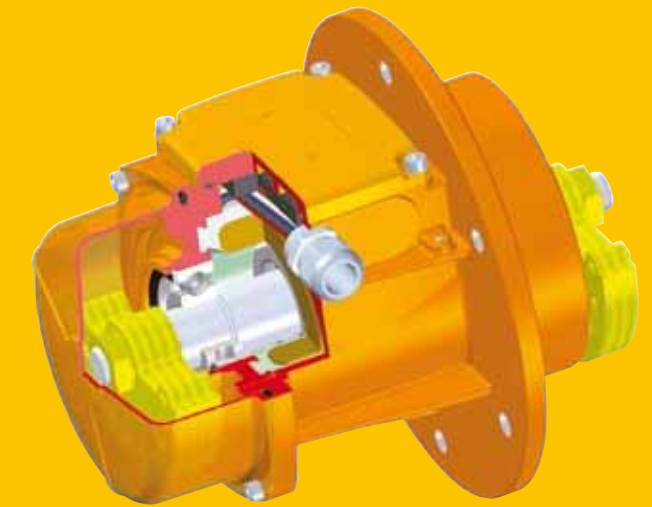

Certificaciones



II 2 G, D – Clase Ex e II T4/ T3 tD A21 IP66. IEC/EN 60079-0, IEC/EN 60079-7, IEC/EN 61241-0, IEC/EN 61241-1. Certificado n. LCIE 06 ATEX



Certificado GOST-R y permiso GGTN para motorvibradores de seguridad aumentada EExe: GOST R 51330.0-99, GOST R 51330.8-99, GOST R IEC 61241-1-1-99.



Todos los motorvibradores respetan las Directivas Comunitarias Europeas aplicables

2 polos - 3000/3600 rpm

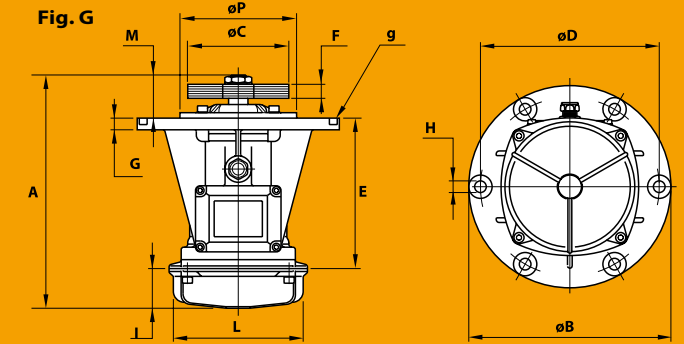

	Descripción			Características mecánicas				Características eléctricas						Dimensiones (mm)																						
	Código	Tipo	TAM	Fuerza centrífuga				Peso		Clase temp. (G)	Clase temp. (D)	Potencia absorb. max W		Potencia nominal (rend.) W		Corriente max A		t _E (s)	I _a /I _n	Tipo	Figura	A	øB	Orific.				E	F	G	I	L	M	øP	Prensacable	Junta g
				50 Hz	60 Hz	50 Hz	60 Hz	50 Hz	60 Hz			50 Hz	60 Hz	400 V 50 Hz	460 V 60 Hz	øD	øH							N°												
trifásico	6E0369	MTF 3/200E-S02 ◦	01	212	221	2.08	2.17	7.50	7.30	T3	120°C	180	180	120	120	0.33	0.33	30	2.68	MTF 3/200E-S02 ◦	G	224.5	211.5	100	188	12	4	150	21 (50Hz) 18 (60Hz)	10	58	103	22.5	-	M20x1,5	OR 4650
	6E0370	MTF 3/300E-S02	10	303	296	2.97	2.90	11.2	10.9	T3 T4	120°C	260 230	270 230	210 172	210 172	0.57 0.48	0.50 0.41	18 12	3.50 4.20	MTF 3/300E-S02	G	247	215	110	187	12	4	177	18 (50Hz) 12 (60Hz)	13	54	127	22	-	M20x1,5	OR 4625
	6E0378	MTF 3/500E-S02	20	643	602	6.31	5.91	15.0	14.1	T3 T4	120°C	500 350	500 360	300 210	300 210	0.76 0.57	0.67 0.50	12 8	4.20 5.60	MTF 3/500E-S02	G	279.5	245	150	205	12	6	130	18 (50Hz) 12 (60Hz)	12	65	145	90.5	162	M25x1,5	OR 4700
	6E0380	MTF 3/800E-S02	30	785	754	7.70	7.40	17.0	16.5	T3 T4	120°C	550 390	570 400	405 290	405 290	0.95 0.72	0.83 0.64	12 8	4.20 5.52	MTF 3/800E-S02	G	301	260	150 (50Hz) 132 (60Hz)	230	15	6	182	18	15	63	170	56	150	M25x1,5	OR 4800
	6E0285	MTF 3/1100E-S90 ▲	40	1180	1132	11.6	11.1	26.0	25.0	T4	120°C	830	910	660	660	1.43	1.25	6	7.30	MTF 3/1100E-S90 ▲	G	383	279	145	254	14	4	-	31 (50Hz) 21 (60Hz)	17.5	57.5	-	63	229	M25x1,5	-

4 polos - 1500/1800 rpm

	Descripción			Características mecánicas				Características eléctricas						Dimensiones (mm)																						
	Código	Tipo	TAM	Fuerza centrífuga				Peso		Clase temp. (G)	Clase temp. (D)	Potencia absorb. max W		Potencia nominal (rend.) W		Corriente max A		t _E (s)	I _a /I _n	Tipo	Figura	A	øB	Orific.				E	F	G	I	L	M	øP	Prensacable	Junta g
				50 Hz	60 Hz	50 Hz	60 Hz	50 Hz	60 Hz			50 Hz	60 Hz	400 V 50 Hz	460 V 60 Hz	øD	øH							N°												
trifásico	6E1403	MTF 15/200E-S02	10	212	213	2.08	2.09	14.0	13.2	T3	120°C	170	175	94	95	0.39	0.40	28	2.34	MTF 15/200E-S02	G	292.5	215	114	187	12	4	177	48 (50Hz) 40 (60Hz)	13	77	127	44.5	-	M20x1,5	OR 4625
	6E1405	MTF 15/400E-S02	20	412	411	4.04	4.03	20.6	19.8	T3 T4	120°C	300 285	320 270	200 180	230 200	0.57 0.52	0.52 0.46	18 16	3.33 3.63	MTF 15/400E-S02	G	335.5	245	130	205	12	6	130	59 (50Hz) 42 (60Hz)	12	93	145	118.5	162	M25x1,5	OR 4700
	6E1406	MTF 15/550E-S02	20	552	592	5.42	5.81	22.0	20.6	T3 T4	120°C	300 285	320 270	200 180	230 200	0.57 0.52	0.52 0.46	18 16	3.33 3.63	MTF 15/550E-S02	G	376.5	245	130	205	12	6	130	79 (50Hz) 59 (60Hz)	12	114	145	138.5	162	M25x1,5	OR 4700
	6E1407	MTF 15/700E-S02	30	720	759	7.06	7.45	24.2	22.7	T3 T4	120°C	460 360	500 420	310 240	380 210	0.86 0.72	0.85 0.70	17 12	3.50 4.20	MTF 15/700E-S02	G	380.5	260	154	230	15	6	182	59 (50Hz) 46 (60Hz)	15	106	170	92.5	150	M25x1,5	OR 4800
	6E1280	MTF 15/1100E-S90 ▲	40	1045	982	10.3	9.63	36.0	31.4	T3 T4	120°C	900 630	950 700	660 460	730 505	1.38 1.05	1.32 1.00	13 8	4.00 5.36	MTF 15/1100E-S90 ▲	G	426	279	190	254	14	4	-	49	17.5	57.5	-	84.5	229	M25x1,5	-

* Momento dinámico = 2 x momento estático. ◦ Disponible sólo en las versiones 127/220V 50Hz trifásico, 200/346V 60Hz trifásico y 210/363V 60Hz trifásico.

▲ Suministrado sin tapa de masa de ambos lados.

t_E (s) = tiempo t_E como definido IEC/EN 60079-7. I_a/I_n = relación entre corriente de arranque y corriente máxi-

Regulación de las masas

Masas de fijación frontal

Masas con fijación de pinza



Dirección de las líneas de fuerza

Regulación relativa de los grupos de masas

