



Los motovibradores de doble brida cónica VB-E han sido proyectados para ser utilizados en los procesos industriales que presentan ambientes con atmósferas potencialmente explosivas de gases y polvos, en conformidad con la Directiva ATEX (94/9/CE).

Se suministran sin masas excéntricas, que deben ser realizadas y montadas por el constructor de la máquina vibrante. En especial, estos motovibradores pueden ser utilizados en las zonas 1 y 2 (gas) y en las zonas 21 y 22 (polvos) según el diagrama y las siguientes características:

Categoría: II 2 G,D

Grado de protección: Ex e II, tD A21 IP66

Clase de temperatura:
Gas: T3 (200°C) o T4 (135°C)
Polvos: 150°C

Certificado CE: LCIE 06 ATEX

Zona de uso: 1, 2, 21, 22



Características técnicas

Alimentación

Tensión trifásica de 220V a 690V, a 50Hz ó 60Hz. La frecuencia se puede variar de 20 Hz a la frecuencia indicada en la placa, con momento constante, mediante variador de frecuencia.

Polaridad

4 polos.

Conformidad con las Directivas Europeas

ATEX 94/9/CE, Compatibilidad Electromagnética 89/336/CE

Normas de referencia

IEC/EN 60079-0, IEC/EN 60079-7, IEC/EN 61241-0, IEC/EN 61241-1, EN 60034-1, EN 50081-1, EN 50081-2, EN 50082-1, EN 50082-2.

Controles

El 100% de los componentes que influyen en el modo de protección sufren severos controles, realizándose los ajustes necesarios para su correcta aplicación; el 100 % de los motovibradores son sometidos a una prueba dinámica en el banco de pruebas.

Funcionamiento
Servicio continuo (S1) al máximo de la fuerza centrífuga y de la potencia eléctrica declarada.

Fuerza centrífuga

Dimensionados para una fuerza centrífuga igual a 2500 Kg. (24.5 KN), con masas excéntricas no incluidas, a realizar por parte del utilizador.

Protección mecánica

IP 66 según IEC 529, EN 60529.

Protección contra impactos

IP 08 según IEC 68, EN 50102.

Clase de aislamiento

Clase F (155°C).

Tropicalizados

De serie, con sistema "gota a gota".

Temperatura ambiente

De -10°C a +40°C, bajo pedido es posible tener motovibradores para temperatura ambiente máxima de 55°C en clase de temperatura T3.

Protección térmica del motovibrador

Bajo pedido con detectores térmicos del tipo termistores PTC 130°C (DIN 44081-44082). Bajo pedido se pueden suministrar con termistores para temperaturas diferentes y con resistencias anticóndensación.

Fijación del motovibrador

En todas las posiciones, por lo tanto, sin ningún tipo de limitación.

Lubricación

Todos los motovibradores se lubrican correctamente en fábrica en el momento de su uso, en condiciones de trabajo normales, no requieren una posterior lubricación (lubricación "LARGA VIDA")

En condiciones operativas particularmente críticas se puede aplicar el método de relubricación periódica.

Caja de bornes

Dimensionada para garantizar el paso de las herramientas para la fijación del motovibrador a la máquina vibrante. La conexión eléctrica debe ser efectuada a través de los respectivos conectores colocados dentro de la caja de conexiones.

Específicos prensa-cables permiten fijar el cable de alimentación, protegiéndolo de las vibraciones.

Motor eléctrico

Tipo asíncrono trifásico. Proyectado para suministrar un par de arranque y unas curvas de par máximas adecuadas a las necesidades específicas de las máquinas vibrantes.

Devanado aislado por medio del sistema "gota a gota" con resina clase H. El rotor es de aluminio fundido a presión (jaula de ardilla).

Carcasa

De fundición esferoidal para tener una alta resistencia y una excelente elasticidad. En la carcasa se ha obtenido un tornillo de puesta a tierra exterior como prescrito en la norma EN 50014.

Brida soporte rodamiento

Realizada en fundición esferoidal. La geometría del proyecto ha sido estudiada y realizada para transmitir la carga a la carcasa en un modo uniforme.

Rodamientos

De geometría particular, especialmente proyectada y realizada por Italtibras, idóneos para soportar fuertes cargas tanto radiales como axiales.

Eje motor

De aleación de acero tratado (Recocido isotérmico) resistente a los grandes esfuerzos.

Masas excéntricas

No previstas, deben ser realizadas y montadas por el utilizador.

Tapas de masas

No previstas.

Pintura

Tratamiento electrostático superficial a base de polvo epoxi poliéster polimerizado en horno a 200°C. Prueba de niebla salina de 500 horas.

Otras características

La serie VB-E está equipada con prensa-cables especiales a norma ATEX EEx II y está identificada por la presencia de dos placas de características de latón.

Certificaciones

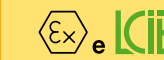

II 2 G, D – Clase Ex e II T4/ T3 tD A21 IP66. IEC/EN 60079-0, IEC/EN 60079-7, IEC/EN 61241-0, IEC/EN 61241-1. Certificado n. LCIE 06 ATEX



Certificado GOST-R y permiso GGTM para motovibradores de seguridad aumentada EEx e: GOST R 51330.0-99, GOST R 51330.8-99, GOST R IEC 61241-1-1-99.



Todos los motovibradores respetan las Directivas Comunitarias Europeas aplicables

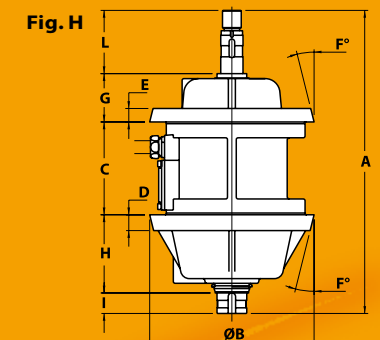

4 polos - 1500/1800 rpm

trifásico	Descripción			Características mecánicas						Características eléctricas						Dimensiones (mm)																	
	Código	Tipo	Polos	Rpm		Fuerza centrífuga				Peso kg	Clase temp. (G)	Clase temp. (D)	Potencia absorb. max		Potencia nominal (rend.)		Corriente max		t _E (s)	I _a /I _n	Tipo	Figura	A	øB	C	D	E	F°	G	H	I	L	Prensacable
				50 Hz	60 Hz	50 Hz	60 Hz	50 Hz	60 Hz				50 Hz	60 Hz	50 Hz	60 Hz	400 V	460 V															
6E1223	VB 15/2510-D-E	4	1500	1800	2500	2500	24.5	24.5	68	T3	150°C	1700	1800	1390	1480	2.85	2.80	7	6.70	VB 15/2510-D-E	H	517.5	281	152.5	30	26	14	85.3	136.6	35	108	M32x1.5	
										T4		1220	1350	1030	1100	2.38	2.30	6	7.76														

t_E (s) = tiempo t_E como definido IEC/EN 60079-7. I_a/I_n = relación entre corriente de arranque y corriente máxima.