

M3 / 65



Le motovibrateur M3/65 est une exécution particulière dérivée des composants internes de la série MVSI, où le bornier se présente sur la carcasse, du même côté que la base de fixation. Le M3/65 a été conçu pour minimiser l'encombrement en hauteur afin de pouvoir le positionner dans des machines vibrantes où l'espace est réduit; grâce à son système de fixation multi trou, il s'adapte à différentes distances de perçage.

La série M3/65 est conforme aux plus récentes lois internationales IEC et EN pour l'emploi dans les atmosphères de poussières potentiellement explosives. En particulier la série M3/65 peut être utilisé dans les zones 21 et 22.

Catégorie: II 2 D
Degré de protection: tD A21 IP66
Classe de température: 120°C
Certifié CE: LCIE 05 ATEX 6163 X
Zones d'utilisation: 21, 22

Caractéristiques techniques

Alimentation

Tension triphasée de 24V à 690V, à 50Hz ou 60Hz, ou bien monophasée 100-130V à 60Hz et 200-240V à 50Hz; Fréquence variable de 20 Hz à la fréquence inscrite sur la plaque, à couple constant, avec variateur de fréquence.

Polarité

2 pôles.

Conformité aux Directives Européennes

Basse Tension 73/23/CE;
 Compatibilité Electromagnétique 89/336/CE

Normes de référence

EN 60034-1, EN 50081-1,
 EN 50081-2, EN 50082-1,
 EN 50082-2

Fonctionnement

Service continu (S1) au maximum de la force centrifuge et de la puissance électrique déclarées. Possibilité d'une utilisation par intermittence en fonction du type de motovibrateur et des conditions opérationnelles; pour des informations plus détaillées, s'adresser à l'assistance technique.

Force centrifuge

Jusqu'à 88kgf (863 N)

Protection mécanique

IP 66 selon IEC 529, EN 60529.

Protection contre les chocs

IK 08 selon IEC 68, EN 50102.

Classe d'isolement

Classe F (155°).

Tropicalisation

Standard avec imprégnation sous vide.

Température ambiante

De -30°C à +40°C, sur demande pour des températures supérieures ou inférieures.

Protection thermique du motovibrateur

Sur demande avec thermo détecteurs à thermistors PTC 130°C (DIN 44081-44082).

Sur demande thermistors à différentes températures et radiateurs anti-condensation.

Fixation du motovibrateur

Dans toutes les positions, sans aucune limite. le bornier est situé sous le motovibrateur, du même côté que la base de fixation. Avant de fixer le motovibrateur, il est nécessaire de le raccorder au réseau d'alimentation.

Lubrification

Tous les motovibrateurs sont correctement lubrifiés en usine et ne nécessitent pas de lubrification ultérieure lors d'une utilisation dans des conditions normales (lubrification « FOR LIFE »).

Bornier

Le bornier est situé sous le motovibrateur, du même côté que la base de fixation.

Des presses fils profilés spéciaux permettent de fixer le câble d'alimentation en le protégeant des vibrations.

Moteur électrique

Asynchrone triphasé et monophasé. Bobinage isolé par encapsulage sous vide. Le rotor est de type moulé sous pression en aluminium (cage d'écureuil).

Carcasse

En alliage d'aluminium à haute résistance, avec sablage superficiel.

Flasque porte roulement

Réalisé en acier fritté. La géométrie du projet a été conçue et réalisée pour que la charge de la carcasse se transmette de façon uniforme.

Arbre moteur

En alliage d'acier traité (traitement isotherme)

Masses excentriques

De type à lamelles, elles permettent un réglage progressif à travers la variation du nombre de masses montées.

Couvercles masses

En acier galvanisé.

Certifications



Norme CAN/CSA - C22.2 N.100-95, fichiers n. LR100948 Classe 4211 01 - Moteurs et générateurs



Protection mécanique IP66 (EN 60529), Protection contre les chocs IK 08 (EN 50102)



II 2 D, tD A21 IP66 IEC/EN 61241-0, IEC/EN 61241-1 Certifié n° LCIE 05 ATEX 6163X



Certifié GOST-R pour tous les modèles de motovibrateur: GOST 16264.1, GOST 16264.0, GOST R 51689.



Conforme aux Directives Communautaires Européennes

Fig. M1

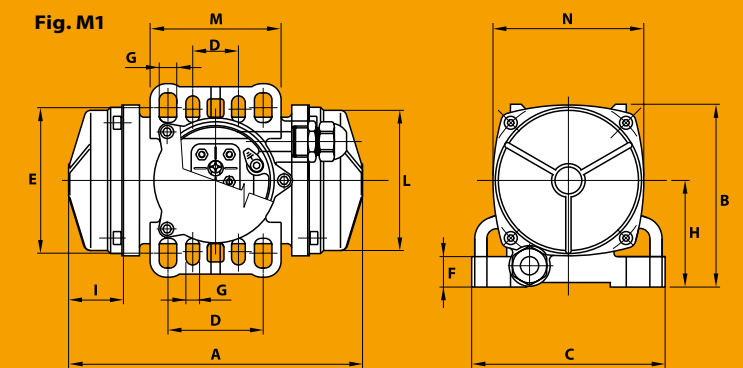

2 pôles - 3000/3600 rpm

	Description					Caractéristiques mécaniques								Caractéristiques électriques							
	Code	Type	GR	II2D Classe temp.	Ex	Moment statique* kgmm		Force centrifuge kg / kN				Poids kg		Puissance absorb. max W		Courant max A		Ia/In			
						50 Hz	60 Hz	50 Hz	60 Hz	50 Hz	60 Hz	50 Hz	60 Hz	50 Hz	60 Hz	50 Hz	60 Hz	50 Hz	60 Hz	50 Hz	60 Hz
Triphasés	600223	M3/65	00	•	120°C	6.11	6.11	62.0	88.0	0.608	0.863	4.10	4.10	120	120	0.27	0.23	3.43	3.90		
monophasés	600223	M3/65	00	•	120°C	6.11	6.11	62.0	88.0	0.608	0.863	4.10	4.10	110	110	0.56	1.52	2.24	2.24		

220 V 50 Hz 115 V 60 Hz

* Moment dynamique = 2 x moment statique. Ia/In = rapport entre courant de démarrage et courant max.

Type	Figure	Caractéristiques dimensionnelles (mm)																Condensateur (µF) 220 V 50 Hz 115 V 60 Hz	Serre-câbles
		A	B	C	Multi-trous		Trous												
					D	E	øG	N°	F	H	I	L	M	N					
M3/65	M1	193	120	127	30 60 65 62	85 100 85 106	9	4	20	70	36	96	86	99	-	-	M20x1,5		
M3/65	M1	193	120	127	30 60 65 62	85 100 85 106	9	4	20	70	36	96	86	99	10	28	M20x1,5		