



La série de motovibrateurs en courant continu MVCC a été conçue pour les situations où l'on ne dispose pas d'énergie électrique de réseau, en particulier pour des trémies, des silos conteneurs et des grilles de contrôles sur les véhicules automoteurs (bétonnières, pompes à béton, gunitieuses, saleuses, épanduses de gravier, épanduses d'engrais, silos auto transportés, moto balais, filtres).

Le moteur électrique de conception nouvelle, avec des pôles à aimants permanents et le surdimensionnement des parties électriques permettent un fonctionnement constant et à rendement élevé. Les modèles MF ont une base de fixation multi trou pour s'adapter aux entraxes différents de perçage.



Caractéristiques techniques

Alimentation

En courant continu à 12 ou 24V.

Conformité aux Directives Européennes

Compatibilité Electromagnétique 89/336/CE.

Normes de référence

EN 50081-1, EN 50081-2, EN 50082-1, EN 50082-2.

Fonctionnement

Service continu (S1) au maximum de la force centrifuge et de la puissance électrique déclarées. Possibilité d'une utilisation par intermittence en fonction du type de motovibrateur et des

conditions opérationnelles ; pour des informations plus détaillées, s'adresser à l'assistance technique.

Force centrifuge

La gamme s'étend jusqu'à 1.130 Kgf. (11.1 KN), réglable avec variation de la position des masses excentriques. Vitesse de 3000 rpm.

Protection mécanique

IP 66 selon IEC 529, EN 60529.

Protection contre les chocs

IK 08 selon IEC 68, EN 50102.

Température ambiante

De -20°C à +40°C.

Fixation du motovibrateur

Dans toutes les positions, sans aucune limite.

Lubrification

Tous les motovibrateurs sont correctement lubrifiés en usine et ne nécessitent pas de lubrification ultérieure lors d'une utilisation dans des conditions normales (lubrification « FOR LIFE »).

Boîte à bornes

Placée sous le motovibrateur, sur le même côté de la base de fixation, elle permet une réduction des dimensions d'encombrement.

Moteur électrique

À courant continu avec pôles à aimants permanents. Le rotor est de type bobiné avec collecteur et charbons.

Carcasse

En alliage d'aluminium à haute résistance.

Flasque porte roulement

Réalisé en aluminium avec logement roulement en acier. La géométrie du projet a été conçue et réalisée pour que la charge de la carcasse se transmette de façon uniforme.

Arbre moteur

En alliage d'acier traité (traitement isotherme), résistant aux fortes sollicitations.

Masses excentriques

Elles permettent un réglage continu de la force centrifuge. Ce réglage est facilité par une échelle graduée qui représente la force centrifuge maximale. Un système breveté (brevet N°MO98A000194), appelé ARS, empêche les erreurs de réglage.

Couvercles masses

En alliage d'aluminium.

Vernissage

Traitement électrostatique superficiel à base de poudre époxy polyester polymérisée au four à 200°C. Test brouillard salin 500 heures.

Autres caractéristiques

À l'intérieur du bornier, un filtre EMC anti-interférences garantit la conformité aux directives en vigueur en matière de compatibilité électromagnétique. La série MVCC est livrée avec câble d'alimentation de 2,5m en caoutchouc synthétique spécial à haute résistance.

Certifications



Protection mécanique IP66 (EN 60529), Protection contre les chocs IK 08 (EN 50102)



Conforme aux Directives Communautaires Européennes

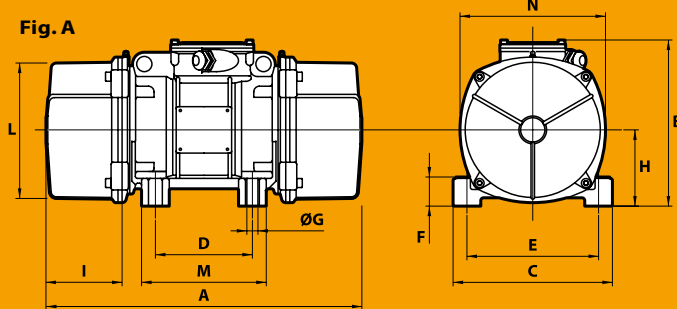

Fig. MA

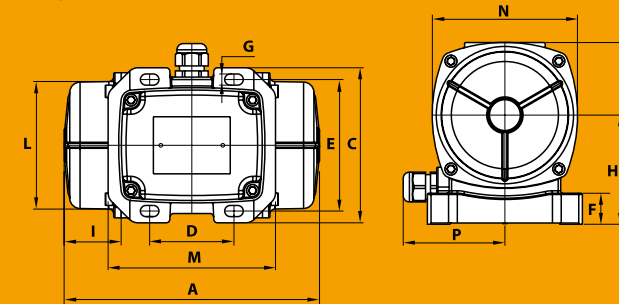
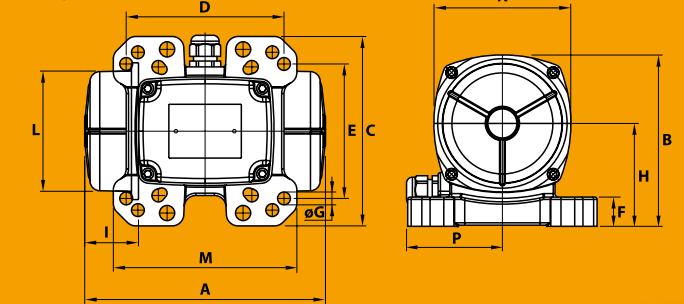

Fig. MB



	Description		Caractéristiques mécaniques				Caractéristiques électriques			Caractéristiques dimensionnelles (mm)																	
	Code	Type	rpm	Moment statique* kgmm	Force centrifuge		Poids kg	Puissance absorb. max W	Courant max A		Figure	A	B	C	D	E	Trous			F	H	I	L	M	N	P	Serre-câbles
					kg	kN			12 V	24 V							øG	N°									
Triphasés	600410	MVCC 3/100	3000	12.0	120	1.19	5.0	100	8.0	4.0	MA	206	146.5	125	62-74**	106	9	4	25	88	46	103	135	117	82	M20x1.5	
	600411	MVCC 3/100-MF	3000	12.0	120	1.19	5.0	100	8.0	4.0	MB	206	146.5	162	65-74-80-115-135	140-106-110-135-115	13-9-11-11-11	4	25	88	46	103	157	117	82	M20x1.5	
	600428	MVCC 3/200-MF	3000	21.0	211	2.07	6.0	190	16.0	8.0	MB	263	146.5	162	65-74-80-115	140-106-110-135	13-9-11-13	4	25	88	58	103	140	117	82	M20x1.5	
	600405	MVCC 3/1200	3600	78.0	1130	11.10	20.0	530	-	22.0	A	308	214.5	205	120	170	17	4	45	93.5	63	168	160	182	/	M25x1.5	

* Moment dynamique = 2 x moment statique.

** Fente.