



Caractéristiques techniques

Alimentation

Tension triphasée de 220V à 690V, à 50Hz ou 60Hz; fréquence variable de 20Hz à la fréquence inscrite sur la plaque, à couple constant, avec variateur de fréquence.

Polarité

2 et 4 pôles.

Conformité aux Directives Européennes

ATEX 94/9/CE, Compatibilité Electromagnétique 89/336/CE.

Normes de référence

IEC/EN 60079-0, IEC/EN 60079-7, IEC/EN 61241-0, IEC/EN 61241-1, EN 60034-1, EN 50081-1, EN 50081-2, EN 50082-1, EN 50082-2.

Contrôles

Les composants ayant une influence sur le mode de protection sont soigneusement contrôlés à 100% et enregistrés; les moteurs vibratoires sont soumis à 100% à des tests dynamiques en atelier.

Fonctionnement

Service continu (S1) au maximum de la force centrifuge et de la puissance électrique déclarées.

Force centrifuge

La gamme s'étend jusqu'à 1180 Kgf. (11.6 KN), réglable avec variation de la position des masses excentriques.

Protection mécanique

IP 66 selon IEC 529, EN 60529; la protection mécanique est assurée en phase de monta-

ge du moteur vibratoire sur la machine vibrante à travers l'introduction d'un joint spécial à l'emplacement prévu à cet effet sur la bride d'accouplement.

Protection contre les chocs

IK 08 selon IEC 68, EN 50102.

Classe d'isolation

Classe F (155°).

Tropicalisation

Standard sur tous les moteurs vibratoires, avec imprégnation sous vide ou selon le système « goutte à goutte ».

Température ambiante

De -10°C à +40°C. Sur demande, il est possible d'avoir des moteurs vibratoires pour une température ambiante maximale de 55°C. Sur demande, des graisses spéciales pour des températures inférieures à -10°C.

Protection thermique du moteur vibratoire

Sur demande avec thermo détecteurs à thermistors PTC 130°C (DIN 44081-44082). Sur demande thermistors à différentes températures et radiateurs anti-condensation.

Fixation du moteur vibratoire

Dans toutes les positions, sans aucune limite.

Lubrification

Tous les moteurs vibratoires sont correctement lubrifiés en usine et ne nécessitent pas de lubrification ultérieure lors d'une utilisation dans des conditions normales (lubrification « FOR LIFE »).

La série MTF-E est conçue pour être utilisée dans les processus industriels en atmosphères potentiellement explosives formées par des gaz ou poussières, conformément à la Directive ATEX (94/9/CE).

La série MTF-E est équipée avec des presse câbles spéciaux aux termes des lois ATEX Ex et II. Cette série est caractérisée par deux plaquettes en cuivre.

En particulier la série MTF-E peut être utilisée dans les zones 1 et 2 (gaz) et dans les zones 21 et 22 (poussières), selon le schéma et les caractéristiques suivants:

Catégorie: II 2 G,D

Degré de protection: Ex e II, tD A21 IP66

Classe de température:

Gaz: T3 (200°C) o T4 (135°C)

Poussières: 120°C

Certifié CE: LCIE 06 ATEX

Zones d'utilisation: 1, 2, 21, 22

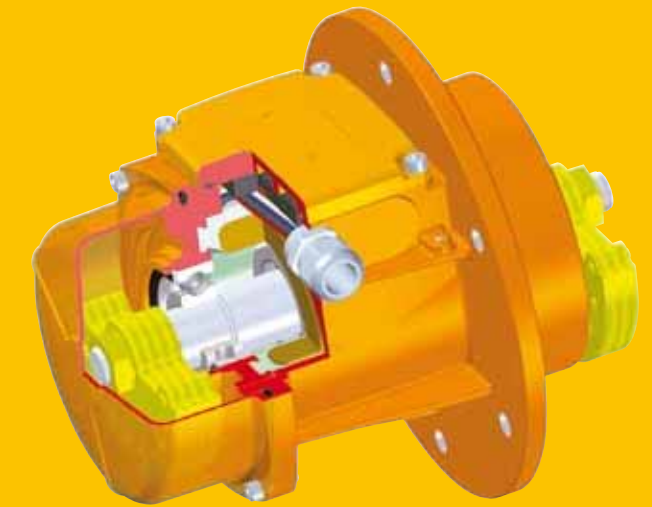

Roulements

Les roulements inférieur et supérieur sont conçus pour supporter la charge correspondante. Ils sont donc caractérisés par une exécution à géométrie particulière, spécialement conçus et réalisés pour Italvibras.

Arbre moteur

En alliage d'acier traité (traitement isotherme), résistant aux fortes sollicitations.

Masses excentriques

Elles offrent les plus larges possibilités de réglage possible de la force centrifuge, avec décalage du groupe de masses inférieur par rapport au groupe de masses supérieur. Ce réglage est facilité par une échelle graduée qui exprime la force centrifuge en pourcentage de la force centrifuge maximale.

Couvercles masses

En alliage d'aluminium, monté uniquement sur le côté inférieur, le côté bride étant privé de couvercle masses. La grandeur 40 est livrée sans aucun couvercle masses.

Vernissage

Traitement électrostatique superficiel à base de poudre époxy polyester polymérisée au four à 200°C. Test brouillard salin 500 heures.

Autres caractéristiques

La série MTF-E est équipée de presse câbles spéciaux aux normes ATEX Ex e II; il dispose en outre de deux plaques.

Certifications



II 2 G, D – Classe Ex e II T4/ T3 tD A21 IP66.
IEC/EN 60079-0, IEC/EN 60079-7,
IEC/EN 61241-0, IEC/EN 61241-1.
Certifié n. LCIE 06 ATEX



Certifié GOST-R et permis GGTN pour
moteurs vibratoires à sécurité augmentée EEx e:
GOST R 51330.0-99, GOST R 51330.8-99,
GOST R IEC 61241-1-1-99.



Conforme aux Directives
Communautaires Européennes

2 pôles - 3000/3600 rpm

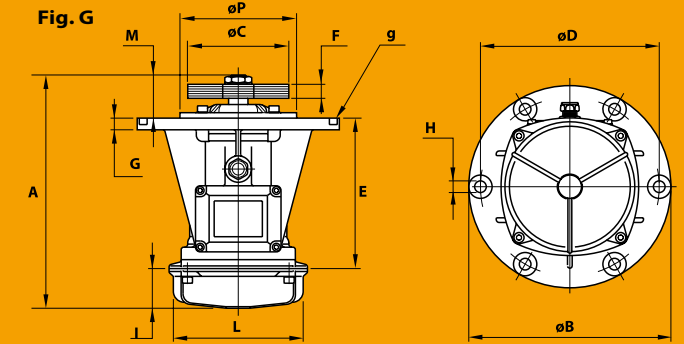

	Description			Caractéristiques mécaniques						Caractéristiques électriques						Type	Caractéristiques dimensionnelles (mm)																			
	Code	Type	GR	Force centrifuge				Poids		Classe temp. (G)	Classe temp. (D)	Puissance absorb. max W		Puissance nomin. (reddition) W			Courant max A		t _E (s)	I _a /I _n	Figure	A	øB	Trous				E	F	G	I	L	M	øP	Serre-câbles	Joint g
				50 Hz	60 Hz	50 Hz	60 Hz	50 Hz	60 Hz			50 Hz	60 Hz	50 Hz	60 Hz		400 V 50 Hz	460 V 60 Hz						øD	øH	N°										
Triphasés	6E0369	MTF 3/200E-S02 ◦	01	212	221	2.08	2.17	7.50	7.30	T3	120°C	180	180	120	120	0.33	0.33	30	2.68	MTF 3/200E-S02 ◦	G	224.5	211.5	100	188	12	4	150	21 (50Hz) 18 (60Hz)	10	58	103	22.5	-	M20x1,5	OR 4650
	6E0370	MTF 3/300E-S02	10	303	296	2.97	2.90	11.2	10.9	T3 T4	120°C	260 230	270 230	210 172	210 172	0.57 0.48	0.50 0.41	18 12	3.50 4.20	MTF 3/300E-S02	G	247	215	110	187	12	4	177	18 (50Hz) 12 (60Hz)	13	54	127	22	-	M20x1,5	OR 4625
	6E0378	MTF 3/500E-S02	20	643	602	6.31	5.91	15.0	14.1	T3 T4	120°C	500 350	500 360	300 210	300 210	0.76 0.57	0.67 0.50	12 8	4.20 5.60	MTF 3/500E-S02	G	279.5	245	150	205	12	6	130	18 (50Hz) 12 (60Hz)	12	65	145	90.5	162	M25x1,5	OR 4700
	6E0380	MTF 3/800E-S02	30	785	754	7.70	7.40	17.0	16.5	T3 T4	120°C	550 390	570 400	405 290	405 290	0.95 0.72	0.83 0.64	12 8	4.20 5.52	MTF 3/800E-S02	G	301	260	150 (50Hz) 132 (60Hz)	230	15	6	182	18	15	63	170	56	150	M25x1,5	OR 4800
	6E0285	MTF 3/1100E-S90 ▲	40	1180	1132	11.6	11.1	26.0	25.0	T4	120°C	830	910	660	660	1.43	1.25	6	7.30	MTF 3/1100E-S90 ▲	G	383	279	145	254	14	4	-	31 (50Hz) 21 (60Hz)	17.5	57.5	-	63	229	M25x1,5	-

4 pôles - 1500/1800 rpm

	Description			Caractéristiques mécaniques						Caractéristiques électriques						Type	Caractéristiques dimensionnelles (mm)																			
	Code	Type	GR	Force centrifuge				Poids		Classe temp. (G)	Classe temp. (D)	Puissance absorb. max W		Puissance nomin. (reddition) W			Courant max A		t _E (s)	I _a /I _n	Figure	A	øB	Trous				E	F	G	I	L	M	øP	Serre-câbles	Joint g
				50 Hz	60 Hz	50 Hz	60 Hz	50 Hz	60 Hz			50 Hz	60 Hz	400 V 50 Hz	460 V 60 Hz		øD	øH						N°												
Triphasés	6E1403	MTF 15/200E-S02	10	212	213	2.08	2.09	14.0	13.2	T3	120°C	170	175	94	95	0.39	0.40	28	2.34	MTF 15/200E-S02	G	292.5	215	114	187	12	4	177	48 (50Hz) 40 (60Hz)	13	77	127	44.5	-	M20x1,5	OR 4625
	6E1405	MTF 15/400E-S02	20	412	411	4.04	4.03	20.6	19.8	T3 T4	120°C	300 285	320 270	200 180	230 200	0.57 0.52	0.52 0.46	18 16	3.33 3.63	MTF 15/400E-S02	G	335.5	245	130	205	12	6	130	59 (50Hz) 42 (60Hz)	12	93	145	118.5	162	M25x1,5	OR 4700
	6E1406	MTF 15/550E-S02	20	552	592	5.42	5.81	22.0	20.6	T3 T4	120°C	300 285	320 270	200 180	230 200	0.57 0.52	0.52 0.46	18 16	3.33 3.63	MTF 15/550E-S02	G	376.5	245	130	205	12	6	130	79 (50Hz) 59 (60Hz)	12	114	145	138.5	162	M25x1,5	OR 4700
	6E1407	MTF 15/700E-S02	30	720	759	7.06	7.45	24.2	22.7	T3 T4	120°C	460 360	500 420	310 240	380 210	0.86 0.72	0.85 0.70	17 12	3.50 4.20	MTF 15/700E-S02	G	380.5	260	154	230	15	6	182	59 (50Hz) 46 (60Hz)	15	106	170	92.5	150	M25x1,5	OR 4800
	6E1280	MTF 15/1100E-S90 ▲	40	1045	982	10.3	9.63	36.0	31.4	T3 T4	120°C	900 630	950 700	660 460	730 505	1.38 1.05	1.32 1.00	13 8	4.00 5.36	MTF 15/1100E-S90 ▲	G	426	279	190	254	14	4	-	49	17.5	57.5	-	84.5	229	M25x1,5	-

* Moment dynamique = 2 x moment statique. ◦ Disponible seulement dans les versions 127/220V 50Hz triphasés, 200/346V 60Hz triphasés et 210/363V 60Hz triphasés.

▲ Fourni sans couvercle masse des deux côtés t_E (s) = temps t_E de la façon définie IEC/EN 60079-7. I_a/I_n = rapport entre courant de démarrage et courant

Réglage masses

Masse à fixation frontale

Masse à fixation à pince



Disques gradués pour le déphasage des groupes masses supérieures et inférieures

— Réglage entre groupe masses supérieures et inférieures — Déphasage entre les masses individuelles

Direction des lignes de force

Réglage correspondant des groupes de masses

