

ITV-VR / ITVAF



Italvibras produit 2 séries de motovibrateurs électriques à variation de fréquence, indiquées pour les établissements et pour les machines dans le secteur de la préfabrication:

série ITV-VR, à fréquence variable;
série ITVAF, à fréquence fixe.

Les motovibrateurs série ITV-VR sont capables de fournir un maximum de 5300 Kgf (52 kN) de force centrifuge à fréquence variable de 0 à 6.000 rpm. Les motovibrateurs série ITVAF à vibration fixe (6000 ou 9000 rpm) fournissent énergie vibrante jusqu'à un max. de 1480 Kgf (14,6 kN).

Ils sont tous les deux disponibles soit avec attelage fixe soit avec attelage à berceau.

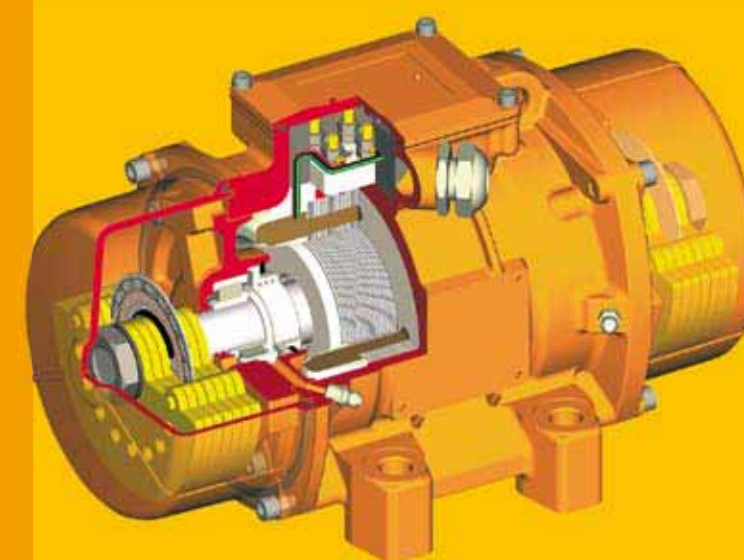

Caractéristiques techniques

Alimentation

triphasée de 24V à 690V aux fréquences différentes selon le type et la série. Pour l'alimentation des motovibrateurs on conseille l'utilisation du VIBRAVAR, du MULTIVAR ou du CFV, des alimentateurs à haute fréquence variable.

Conformité aux Directives Européennes

Basse Tension 72/23/CE;
Compatibilité Electromagnétique 89/336/CE.

Lois de référence

EN 60034-1.

Fonctionnement

Service continu (S1) au maximum de la force centrifuge et de la puissance électrique déclarées.

Force centrifuge

réglable avec variation des masses excentriques de 0 jusqu'à une valeur maximale de 5.300 Kgf (52 kN).

Protection mécanique

IP66 selon IEC 529, EN 60529;
protection contre les chocs IK08.

Classe d'isolement

classe F (155°C).

Tropicalisation

standard sur tous les motovibrateurs.

Température ambiante

pour un fonctionnement correct, de -30°C à +40°C.

Protection thermique du motovibrateur

avec thermo détecteurs thermo sondes P.T.C. 130°C qui sont assemblés standard, sur la grandeur AF70. Sur demande, également sur des grandeurs inférieures et pour des emplois spéciaux, assemblage des thermo sondes à différentes températures, et corps de chauffe anticondensation.

Fixation du motovibrateur

Dans toutes les positions sans aucune limitation. Les séries ITV-VR-S90 et ITVAF-S90 sont disponibles avec deux types différents de fixation : fixation fixe, la fixation à la structure s'effectue au moyen de boulons dans les trous de fixation, et fixation à berceau RS, la fixation à la structure s'effectue au moyen d'un berceau unifié du type RS2.

Lubrification

Tous les motovibrateurs sont lubrifiés correctement en usine et n'ont pas besoin d'une autre lubrification pour l'utilisation. La graisse employée est une graisse spéciale pour les hautes vitesses. On conseille de re-lubrifier périodiquement au moyen de graisseurs spéciaux. La graisse en excès est expulsée dans l'ouverture de masse au moyen d'un système à labyrinthes différenciés.

Boîte à bornes

Aux grandes dimensions pour faciliter le branchement électrique. Des presses fils spéciaux profilés permettent de fixer le câble d'alimentation. Moteur électrique: type asynchrone triphasé. L'enroulement est isolé par un encoffrement sous vide pour la gr. AF33, au moyen du système "goutte-à-goutte" pour les autres grandeurs.

Paliers porte roulement

En graphite sphéroïdal spécial avec projet spécialement réalisé pour optimiser l'étanchéité et le rendement aux hautes vitesses.

Roulements

En exécution à géométrie particulière spécialement conçus et réalisés pour Italvibras, ils sont indiqués pour soutenir des charges importantes aux hautes vitesses.

Arbre moteur

En alliage d'acier traité (traitement iso thermique) résistant aux hautes sollicitations.

Masses excentriques

De type lamellaire, facilement réglables.

Couvercles des masses

En alliage d'aluminium avec traitement résistant à la corrosion, étanchéité parfaite à la poussière, à l'eau et résistant aux chocs dans toutes les conditions d'emploi et milieux de travail.

Vernissage

Traitement électrostatique superficiel à base de poussière époxy polyester polymérisée en four à 200°C, testé dans le brouillard salin pour 500 heures.

Certifications



Norme CAN/CSA - C22.2 N.100-95,
fichiers n. LR100948 Classe 4211 01
- Moteurs et générateurs



Protection mécanique IP66 (EN 60529),
Protection contre les chocs IK 08
(EN 50102)



Certifié GOST-R pour tous les modèles
de motovibrateur: GOST 16264.1,
GOST 16264.0, GOST R 51689.



Conforme aux Directives
Communautaires Européennes