



ANELLI e RONDELLE

RONDELLE TORNITE
A GROSSO SPESSORE

pag. 4

RONDELLE TORNITE
CONICHE

5

RONDELLE TORNITE
PER TESTE SNODATE

5

ANELLI DI BLOCCAGGIO
SECONDO DIN 705

6

ANELLI DI BLOCCAGGIO
FORMA C-AB

7

ANELLI DI BLOCCAGGIO
A MORSETTO

8



ANELLI DI BLOCCAGGIO

ANELLI DI BLOCCAGGIO

FOSFATATI

ZINCATI

INOX

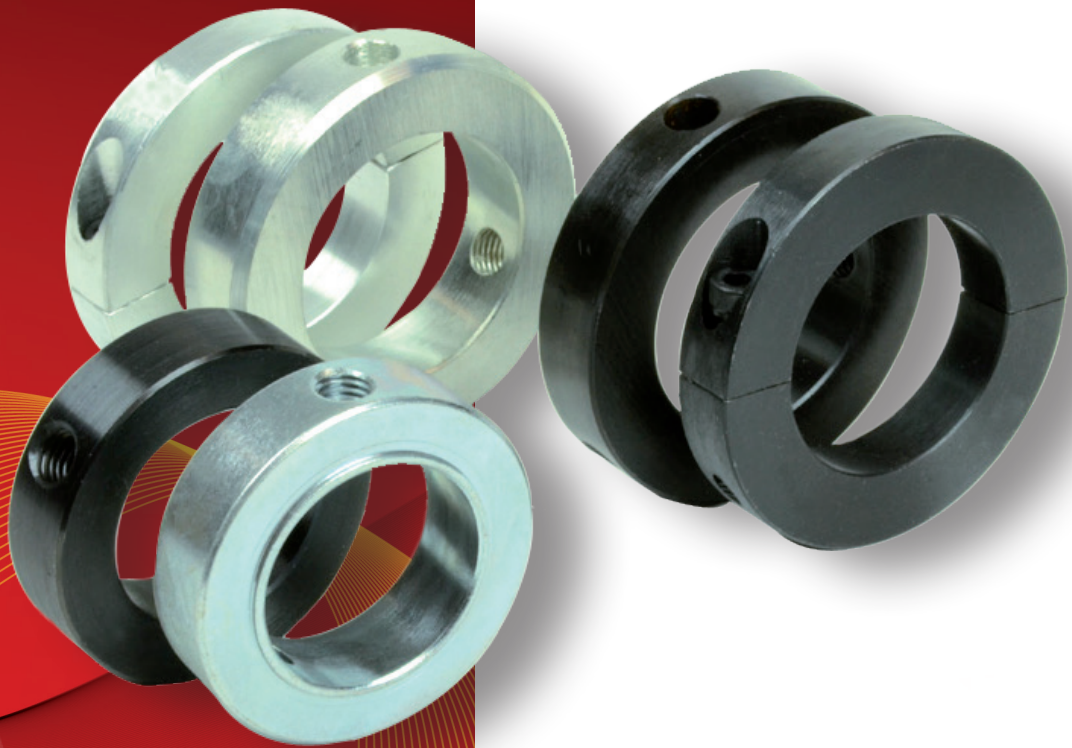

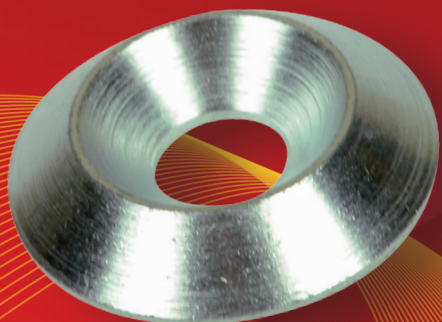
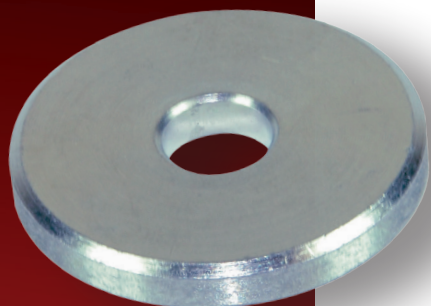

RONDELLE TORNITE
FOSFATATE
ZINCATE

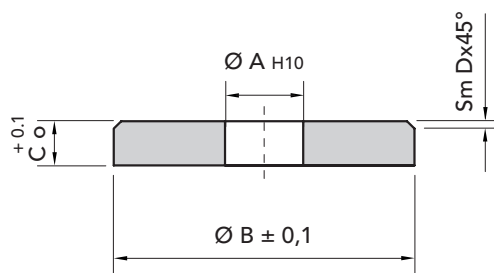
C-RGS

TIPO	CODICE FOSFATATE	CODICE ZINCATE	Ø A	Ø B	C	D	CONFEZIONI DA	PESO PER CONF. kg
C-RGS 3-10	26100310	26200310	3,2	10	2	0,5	50	0,10
C-RGS 4-10	26100410	26200310	4,2	10	2	0,5	50	0,10
C-RGS 4-15	26100415	26200415	4,2	15	3	0,5	50	0,15
C-RGS 5-15	26100515	26200515	5,2	15	3	0,5	50	0,15
C-RGS 5-20	26100520	26200520	5,2	20	3	0,5	50	0,45
C-RGS 5-25	26100525	26200525	5,2	25	4	1	50	0,70
C-RGS 5-30	26100530	26200530	5,2	30	4	1	50	1,35
C-RGS 6-15	26100615	26200615	6,2	15	3	0,5	50	0,12
C-RGS 6-20	26100620	26200620	6,2	20	3	0,5	50	0,40
C-RGS 6-25	26100625	26200625	6,2	25	4	1	50	0,80
C-RGS 6-30	26100630	26200630	6,2	30	4	1	50	1,05
C-RGS 6-35	26100635	26200635	6,2	35	5	1	50	1,85
C-RGS 6-40	26100640	26200640	6,5	40	5	1	50	2,35
C-RGS 8-20	26100820	26200820	8,5	20	4	0,5	25	0,35
C-RGS 8-25	26100825	26200825	8,5	25	4	1	25	0,70
C-RGS 8-30	26100830	26200830	8,5	30	4	1	25	1,00
C-RGS 8-35	26100835	26200835	8,5	35	5	1	25	1,80
C-RGS 8-40	26100840	26200840	8,5	40	5	1	25	2,30
C-RGS 8-45	26100845	26200845	8,5	45	5	2	25	2,90
C-RGS 8-50	26100850	26200850	8,5	50	6	2	25	4,15
C-RGS 10-25	26101025	26201025	10,5	25	4	1	25	2,00
C-RGS 10-35	26101035	26201035	10,5	35	5	1	25	1,60
C-RGS 10-40	26101040	26201040	10,5	40	5	1	25	2,25
C-RGS 10-45	26101045	26201045	10,5	45	5	2	25	2,65
C-RGS 10-50	26101050	26201050	10,5	50	6	2	25	4,10
C-RGS 12-50	26101250	26201250	12,5	50	6	2	25	4,60

MATERIALE **C 45 UNI 7845**
FOSFATATO
ZINCATO

Disegni CAD disponibili sul sito
www.chiaravalli.com

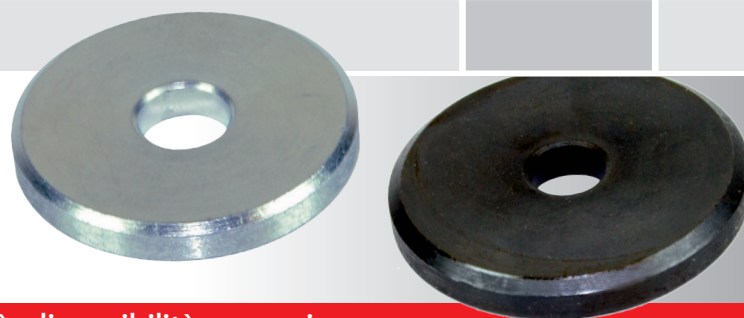

Quantità, disponibilità e prezzi
con B2B Chiaravalli



RONDELLE TORNITE CONICHE

5

C-RC

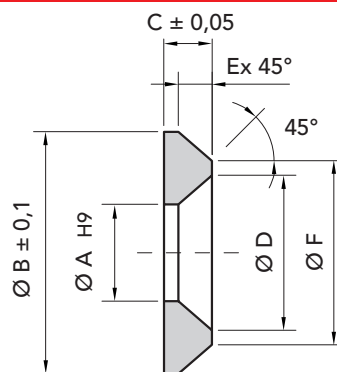

TIPO	CODICE FOSFATATE	CODICE ZINCATE							CONF. DA	PESO CONF. kg
			Ø A	Ø B	C	Ø D	E	Ø F		
C-RC 4	26300004	26400004	4,1	13	3	8	2,1x45°	8,8	50	0,12
C-RC 5	26300005	26400005	5,2	16	3,5	10	2,6x45°	10,8	50	0,15
C-RC 6	26300006	26400006	6,5	18	3,5	12	2,1x45°	13,8	50	0,24
C-RC 8	26300008	26400008	8,5	25	5	16,5	3,5x45°	18	50	0,36
C-RC 10	26300010	26400010	10,5	33	7	20,5	6x45°	21	50	0,75
C-RC 12	26300012	26400012	12,5	40	8	24,5	7x45°	26	50	1,50

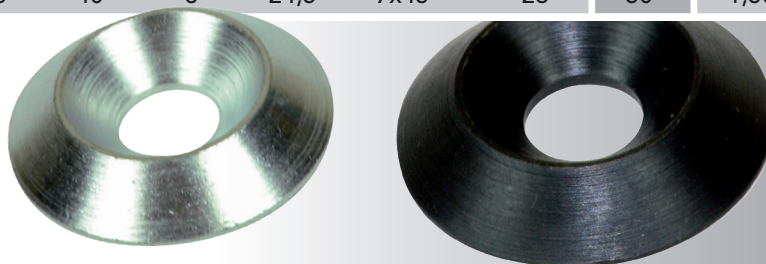

RONDELLE TORNITE CONICHE E PER TESTE SNODATE



RONDELLE TORNITE PER TESTE SNODATE

C-RS

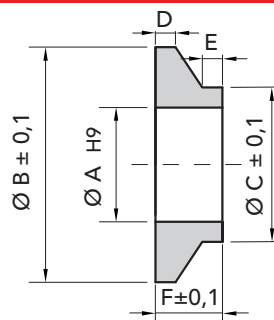

TIPO	CODICE FOSFATATE	CODICE ZINCATE							CONF. DA	PESO CONF. kg
			Ø A	Ø B	C	Ø D	E	Ø F		
C-RS 6	26500006	26600006	6,5	15	9	1,5	1	4	50	0,15
C-RS 8	26500008	26600008	8,5	22	12	1,5	2	6,5	50	0,27
C-RS 10	26500010	26600010	10,5	22	14	1,5	3	6,5	50	0,40

MATERIALE C 45 UNI 7845
FOSFATATO
ZINCATO



Disegni CAD disponibili sul sito
www.chiaravalli.com

Quantità, disponibilità e prezzi
con B2B Chiaravalli



C-ABU

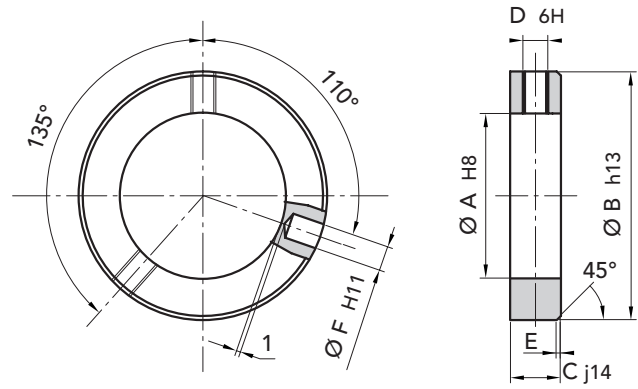

TIPO	CODICE FOSFATATE	CODICE ZINCATE	CODICE INOX							CONF. INOX	CONF. FOSF.-ZINC.	PESO CONF.
				Ø A	Ø B	C	Ø D	E	Ø F	DA	DA	
C-ABU 6	27100006	27200006	27700006	6	12	8	M4	0,8	1,5	10	25	0,40
C-ABU 8	27100008	27200008	27700008	8	16	8	M4	0,8	2	10	25	0,80
C-ABU 10	27100010	27200010	27700010	10	20	10	M5	1	3	10	25	1,50
C-ABU 12	27100012	27200012	27700012	12	22	12	M6	1,2	4	10	25	2,00
C-ABU 14	27100014	27200014	-	14	25	12	M6	1,2	4	-	25	2,70
C-ABU 15	27100015	27200015	27700015	15	25	12	M6	1,2	4	5	20	2,50
C-ABU 16	27100016	27200016	27700016	16	28	12	M6	1,2	4	5	20	3,50
C-ABU 17	27100017	27200017	27700017	17	28	12	M6	1,2	4	5	20	3,00
C-ABU 18	27100018	27200018	-	18	32	14	M6	1,4	5	-	20	5,40
C-ABU 20	27100020	27200020	27700020	20	32	14	M6	1,4	5	5	20	4,80
C-ABU 25	27100025	27200025	27700025	25	40	16	M8	1,6	6	5	20	4,25
C-ABU 30	27100030	27200030	27700030	30	45	16	M8	1,6	6	2	10	5,00
C-ABU 35	27100035	27200035	27700035	35	56	16	M8	1,6	8	2	10	8,60
C-ABU 40	27100040	27200040	27700040	40	63	18	M10	1,8	8	2	10	12,00
C-ABU 45	27100045	27200045	-	45	70	18	M10	1,8	8	-	10	13,50
C-ABU 50	27100050	27200050	27700050	50	80	18	M10	1,8	10	-	-	22,00
C-ABU 60	27100060	27200060	-	60	90	20	M10	2	10	-	-	26,40
C-ABU 70	27100070	27200070	-	70	100	20	M10	2	10	-	-	28,75



MATERIALE C 45 UNI 7845
FOSFATATO
ZINCATO
INOX AISI 304

Disegni CAD disponibili sul sito
www.chiaravalli.com

Quantità, disponibilità e prezzi
con B2B Chiaravalli



ANELLI DI BLOCCAGGIO FORMA C-AB

7

C-AB

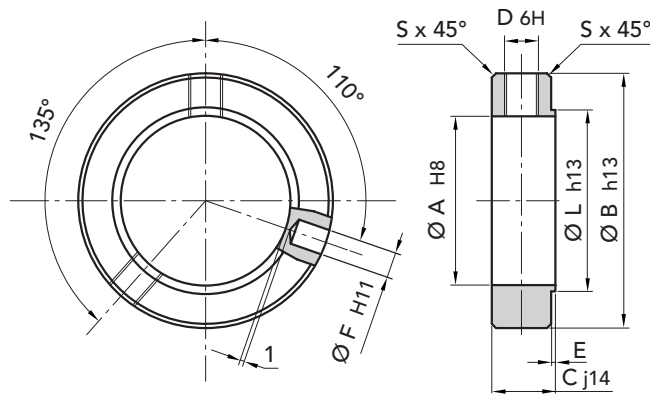

TIPO	CODICE FOSFATATE	CODICE ZINCATE	Ø A	Ø B	C	Ø D	E	Ø F	Ø L	S	CONF. DA	PESO CONF. kg
C-AB 6	27300006	27400006	6	12	8	M4	0,6	1,5	8	0,3	30	0,06
C-AB 8	27300008	27400008	8	16	8	M4	0,8	2	10	0,3	30	0,24
C-AB 10	27300010	27400010	10	20	10	M5	0,8	3	13	0,3	30	0,36
C-AB 12	27300012	27400012	12	22	12	M5	0,8	4	15	0,5	30	0,42
C-AB 15	27300015	27400015	15	25	12	M6	1	4	18	0,6	25	0,63
C-AB 17	27300017	27400017	17	28	12	M6	1	4	20	0,6	25	0,72
C-AB 20	27300020	27400020	20	32	14	M6	1	5	24	0,8	25	1,44
C-AB 25	27300025	27400025	25	40	16	M6	1	6	29	0,8	25	2,61
C-AB 30	27300030	27400030	30	45	16	M8	1,2	6	34	1	15	2,10
C-AB 35	27300035	27400035	35	56	16	M8	1,2	8	39	1	15	4,92
C-AB 40	27300040	27400040	40	63	18	M10	1,2	8	44	1	15	7,50

ANELLI DI BLOCCAGGIO FORMA C-AB

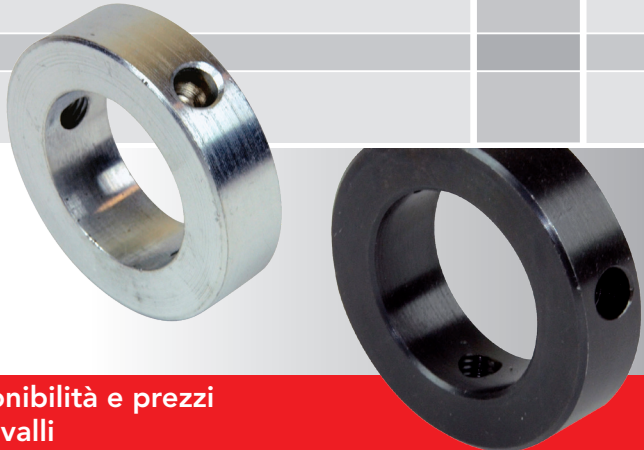

MATERIALE C 45 UNI 7845
FOSFATATO
ZINCATO

Disegni CAD disponibili sul sito
www.chiaravalli.com

Quantità, disponibilità e prezzi
con B2B Chiaravalli



C-ADB

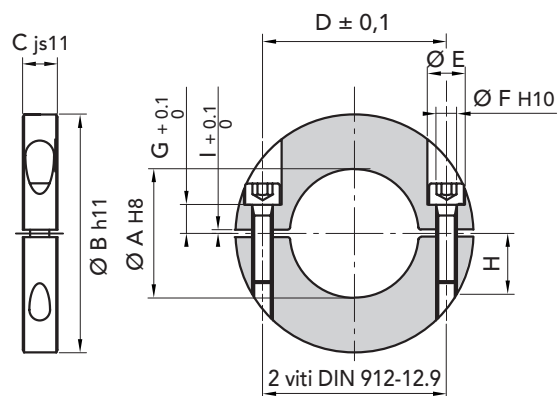

TIPO	CODICE FOSFATATE	CODICE ZINCATE	Ø A	Ø B	C	Ø D	Ø E	Ø F	G	H	I	Viti	CONF. DA	PESO CONF. Kg
C-ADB 8	27500008	27600008	8	25	10	15	8	4,5	5	15	1,4	M4x15	20	0,40
C-ADB 10	27500010	27600010	10	32	10	20	8	4,5	5	15	1,4	M4x15	20	0,57
C-ADB 12	27500012	27600012	12	32	10	20	8	4,5	5	15	2	M4x15	20	0,60
C-ADB 15	27500015	27600015	15	40	12	25	10	5,5	7	18	2	M5x20	20	1,00
C-ADB 18	27500018	27600018	18	45	12	30	10	5,5	7	18	2	M5x20	15	1,25
C-ADB 20	27500020	27600020	20	45	12	30	10	5,5	7	18	2	M5x20	15	1,20
C-ADB 24	27500024	27600024	24	50	12	36	10	5,5	7	18	2	M5x20	15	1,42
C-ADB 25	27500025	27600025	25	50	12	36	10	5,5	7	18	2	M5x20	15	1,41
C-ADB 28	27500028	27600028	28	56	12	42	10	5,5	7	18	2	M5x20	10	1,74
C-ADB 30	27500030	27600030	30	56	12	42	10	5,5	7	18	2	M5x20	10	1,65
C-ADB 32	27500032	27600032	32	56	12	42	10	5,5	7	18	2	M5x20	10	1,60
C-ADB 35	27500035	27600035	35	63	12	48	10	5,5	7	18	2	M5x20	10	2,03
C-ADB 38	27500038	27600038	38	63	12	48	10	5,5	7	18	2	M5x20	10	2,00
C-ADB 40	27500040	27600040	40	70	14	55	11	6,5	7	18	2	M6x20	10	2,84
C-ADB 45	27500045	27600045	45	80	14	65	11	6,5	7	18	2	M6x20	5	1,90
C-ADB 50	27500050	27600050	50	80	14	65	11	6,5	7	18	2	M6x20	5	1,75
C-ADB 60	27500060	27600060	60	100	16	80	14	8,5	7	18	2	M8x20	5	3,15
C-ADB 70	27500070	27600070	70	110	20	88	17	11	8,5	22	3	M10x25	5	4,40
C-ADB 80	27500080	27600080	80	125	20	100	17	11	8,5	22	3	M10x25	5	5,65

**MATERIALE C 45 UNI 7845
FOSFATATO
ZINCATO**

Disegni CAD disponibili sul sito
www.chiaravalli.com

Quantità, disponibilità e prezzi
con B2B Chiaravalli





PRODUZIONE

COMPONENTI SPECIALI

Produciamo ingranaggi e componenti meccanici di alta precisione.

Una vasta e variegata gamma di moderne macchine a CNC assicura capacità produttiva e qualità di elevato livello. Il personale Chiaravalli Group SpA altamente specializzato e con grande spirito di appartenenza all'azienda, opera avvalendosi delle più moderne tecnologie CAE e CAD-CAM.

La produzione è certificata e garantita attraverso l'utilizzo di macchine tridimensionali di misura di elevata precisione.

Chiaravalli Group SpA partner tecnologico per produzioni di alta qualità.

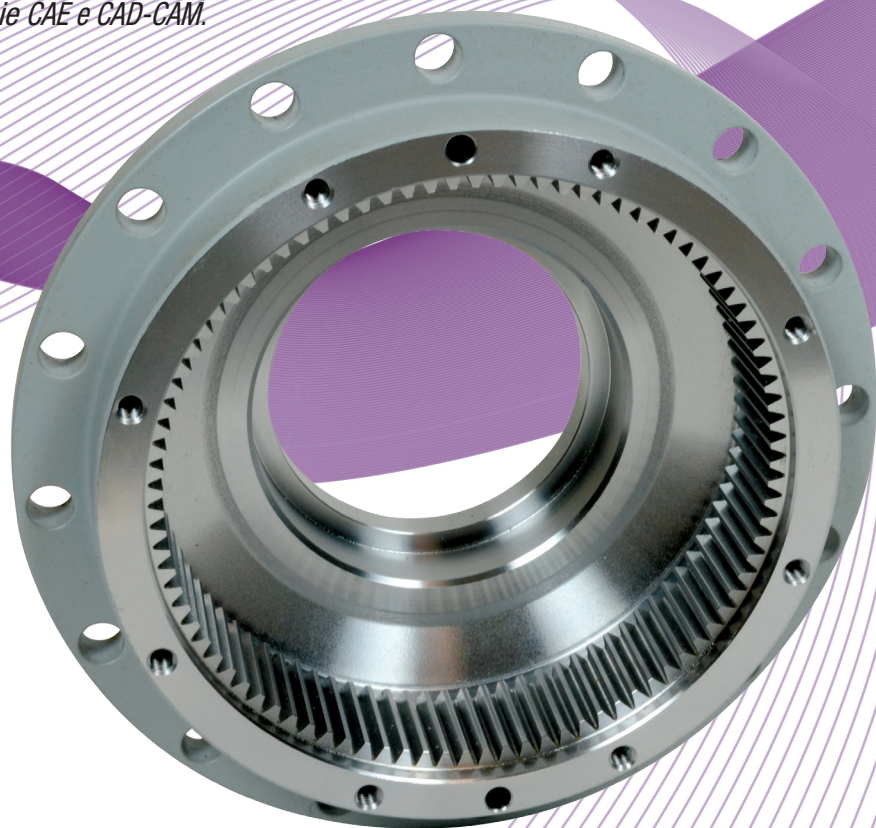



MARTINETTI

MECCANICI

La nuova linea di prodotto Martinetti Meccanici denominata CHT (Chiaravalli High Tech) si integra e completa la gamma degli articoli destinati alla Trasmissione Meccanica.

La nuova linea di prodotti è realizzata utilizzando materiali di alta qualità, lavorati con precisioni assolute, usufruendo del moderno parco macchine di aziende appartenenti alla Chiaravalli Group SpA.

Gli elementi base che compongono il prodotto finale

Martinetti sono realizzati in grandi serie, rigorosamente controllati e posti a magazzino.

Uno speciale software realizzato dalla Chiaravalli Group SpA permette ai nostri clienti di combinare omogeneamente i vari elementi e di realizzare prima, in versione virtuale, il martinetto richiesto e poi, in seconda fase, di ordinarlo con assoluta precisione.

L'impegno della Chiaravalli Group SpA è di garantire la consegna di questo prodotto in tempi ristrettissimi, con qualità e precisioni garantite.

