

# ROSTA Elementi Tenditori

Dispositivi per il tensionamento di catene e cinghie di trasmissione



# Vantaggi degli elementi tenditori



SE

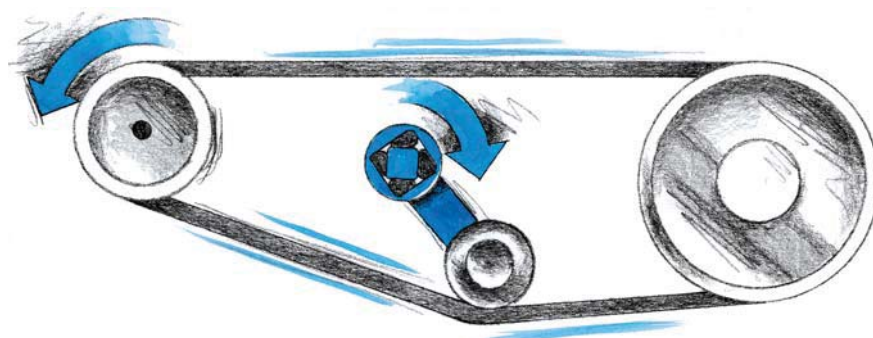

- Esenti da manutenzione
- Tensionamento garantito "a vita"
- Costante e corretta trasmissione della coppia
- Maggiore durata delle cinghie



SE-F

- Incremento dell'arco di contatto
- Eliminazione dei fastidiosi saltellamenti in corrispondenza delle giunzioni
- Attenuazione della rumorosità, grazie al corretto tensionamento



SE-W

- Garanzia di pressione corretta e costante contatto col nastro
- Compensazione dei logoramenti nei raschiatori
- Riduzione sensibile delle vibrazioni trasmesse al nastro
- Garanzia di una costante pulizia nei nastri trasportatori

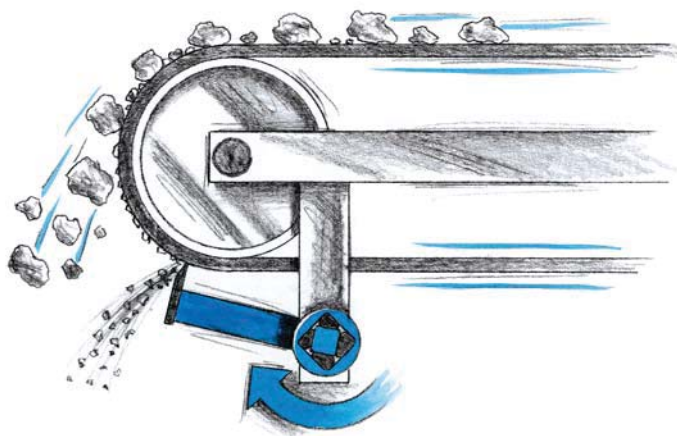

# nelle trasmissioni a cinghia o a catena

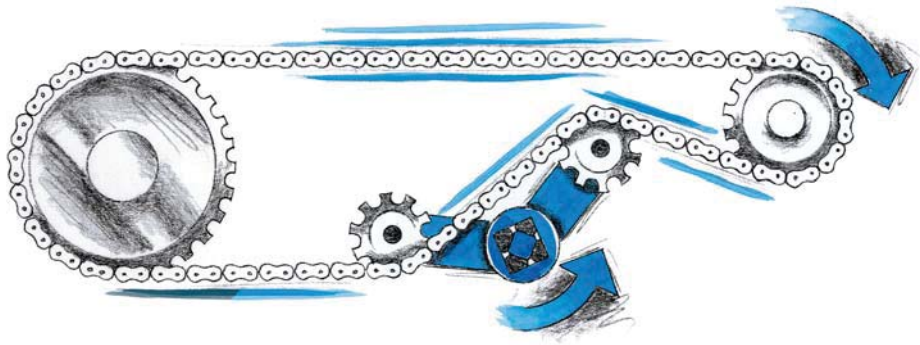

- **Trasmissione estremamente fluida**
- **Allungamento della vita dei cuscinetti e dei rulli**
- **Sensibile dissipazione delle vibrazioni trasmesse**
- **Con la versione "boomerang", si compensa 3 volte tanto il normale allungamento delle catene**

SE-B

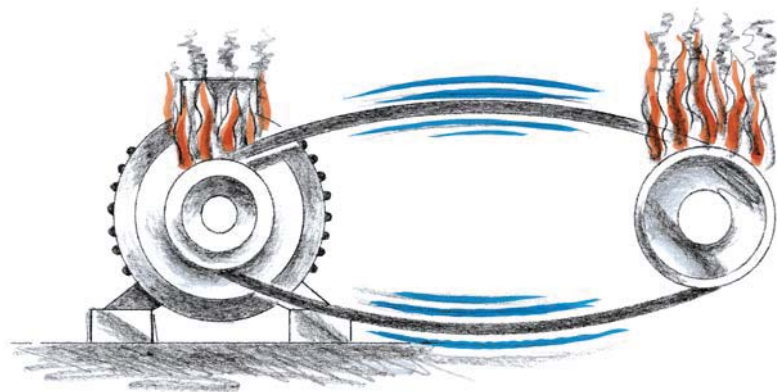

- **Compensazione dell'allungamento delle cinghie**
- **Prevenzione degli eccessivi slittamenti e surriscaldamenti**
- **Durata delle cinghie più elevata**

SE-I



- **Pressione di contatto definita per un avanzamento accurato**
- **Economica alternativa all'utilizzo dei cilindri di pressione**

SE-G

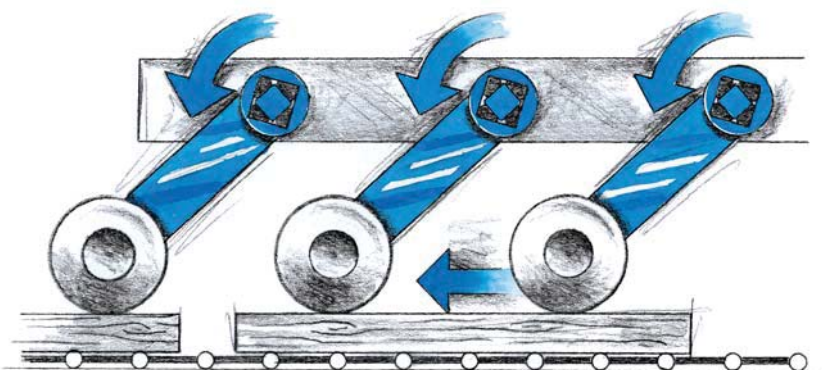

# Tabella di selezione

	Modello	Caratteristiche	Temperatura di esercizio	Dettagli	Figure	
Elementi tenditori	<b>SE</b> versione standard	corpo in acciaio verniciato in blu gomma Rubmix 10	Cassa esterna e quadro interno in acciaio	-40° ÷ +80° C	Pag. 4.6	
	<b>SE-G</b> resistente agli oli minerali	corpo in acciaio galvanizzato gomma Rubmix 20 marcatura con bollo giallo		-30° ÷ +90° C	Pag. 4.6	
	<b>SE-W</b> per alte temperature	corpo in acciaio verniciato in blu gomma Rubmix 40 marcatura con bollo rosso forza di tensione inferiore del 40% rispetto alla versione standard		+80° ÷ +120° C max.	Pag. 4.6	
Additional tensioner devices	<b>SE-R</b> leva rinforzata	Leva e quadro interno con saldatura speciale, per utilizzo su motori a scoppio e compressori. Parti in acciaio verniciate in blu. Marcatura con anello bianco	Housing and inner core made out of steel, inserts Rubmix 10.	-40° ÷ +80° C	Pag. 4.6	
	<b>SE-I</b> acciaio inox	Utilizzo nel settore alimentare e farmaceutico Materiale GX5CrNi19-10 eccezione SE-I 40, in X5CrNi18-10			Pag. 4.6	
	<b>SE-F</b> per fissaggio frontale	Per fissaggio frontale, dove non è possibile intervenire dal lato macchina, corpo in acciaio verniciato in blu vite di fissaggio qualità 12.9			Pag. 4.7	
	<b>SE-B</b> Boomerang®	Idonei per il tensionamento di trasmissioni a catena o cinghia, estremamente lunghe (tripla compensazione) corpo in acciaio verniciato in blu			Pag. 4.7	
Accessori per trasmissioni a catena	<b>PIGNONE Tipo N</b>	Completi di viti, dadi e distanziali Consente un posizionamento preciso della catena. Cuscinetti a sfera 2Z/C3	-40° ÷ +100° C	Pag. 4.8		
	<b>PATTINO Tipo P</b>	Completi di viti, dadi e distanziali Utilizzabili da entrambi i lati Velocità max ammessa 1,5m/sec Materiale: POM-H	-40° ÷ +100° C	Pag. 4.9		
Accessori per trasmissioni a cinghia	<b>RULLO Tipo R</b>	Materiale : PA 6 Cuscinetti a sfere 2Z/C3	-35° ÷ +100° C	Page 4.10		

Per ulteriori informazioni vedere pagg. 4.12.



## Tecnologia

Il fissaggio del tenditore mediante unica vite centrale, semplifica notevolmente il montaggio e permette di orientare il tenditore sull'intero arco dei 360°. Su superfici lisce, pulite e rigide, l'attrito di contatto tra la flangia di attacco e la macchina, è un multiplo della coppia al massimo precarico di 30°. Generalmente ulteriori accorgimenti di bloccaggio sono superflui. Raccomandiamo l'impiego di un perno di sicurezza utilizzando l'incavo ricavato sulla flangia del tenditore, solo in presenza di superfici irregolari o per applicazioni estreme.

### Pressione F

La pressione "F" è regolabile in continuo. L'angolo di pre-tensionamento max. è 30°. La sottostante tabella indica i valori relativi ai tipi **SE/SE-G/SE-R/SE-F/SE-I** utilizzando il **foro nella posizione "normal"**

Modello SE	Angolo precarico $\leq 10^\circ$		Angolo precarico $\leq 20^\circ$		Angolo precarico $\leq 30^\circ$	
	F [N]	s [mm]	F [N]	s [mm]	F [N]	s [mm]
<b>11</b>	15	14	40	28	80	40
<b>15</b>	25	17	65	34	135	50
<b>18</b>	75	17	180	34	350	50
<b>27</b>	150	22	380	44	800	65
<b>38</b>	290	30	730	60	1500	87
<b>45</b>	500	39	1300	78	2600	112
<b>50</b>	750	43	2150	86	4200	125

**SE-I 40:** medesima pressione del tipo SE 38

**SE-W:** (inserti in gomma Rubmix 40) Forza di reazione inferiore del 40% rispetto alla gomma standard Rubmix 10

\* **F in posizione "hard" aumentare i valori del 25% circa**

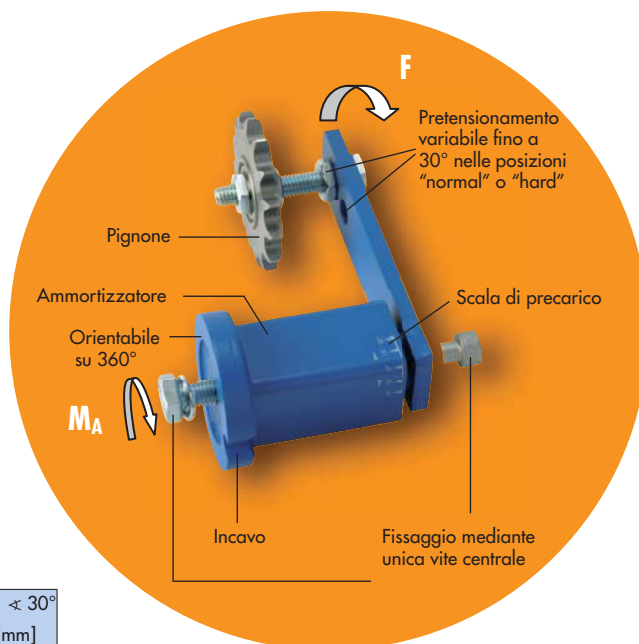

### Serraggio $M_A$

La sottostante tabella indica le coppie di serraggio della vite centrale, fornita col tenditore

	Qualità 8.8	Qualità 12.9 solo per SE-F
M6	10 Nm	17 Nm
M8	25 Nm	41 Nm
M10	49 Nm	83 Nm
M12	86 Nm	145 Nm
M16	210 Nm	355 Nm
M20	410 Nm	690 Nm
M24	750 Nm	

## Istruzioni di montaggio

Per ulteriori istruzioni, vedi pagg. 4.9-4.11.

### Configurazione a "Z"

Qualora fosse necessario applicare pignoni, pattini o rulli all'esterno della leva, la quota "Z" deve essere ridotta al minimo possibile. In ogni caso il precarico non dovrà eccedere il 50% della capacità del tenditore (ca. 20° sulla scala angolare)

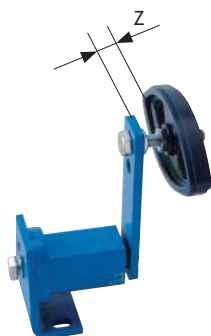

### Campi applicativi del tenditore SE-B Boomerang®

In trasmissioni a cinghia o catena di elevata lunghezza, invece dell'utilizzo di più tenditori, il modello SE-B è in grado di **offrire una tripla compensazione grazie alla particolare conformazione delle leve.**

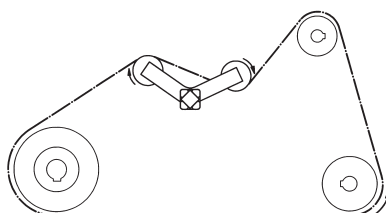

### Montaggio

Serrare leggermente la vite, precaricare il tenditore nel senso voluto a mezzo di una seconda chiave impegnata sul corpo ed infine serrare la vite alla coppia  $M_A$  indicata in tabella

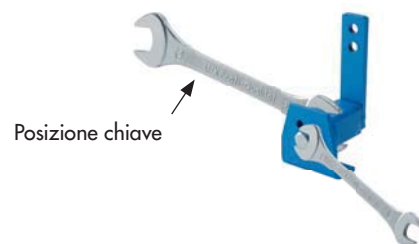

**ROSTA**  
www.rosta.com

# Elementi Tenditori

Tipo SE/SE-G/SE-W

Tipo SE-R

Tipo SE-I

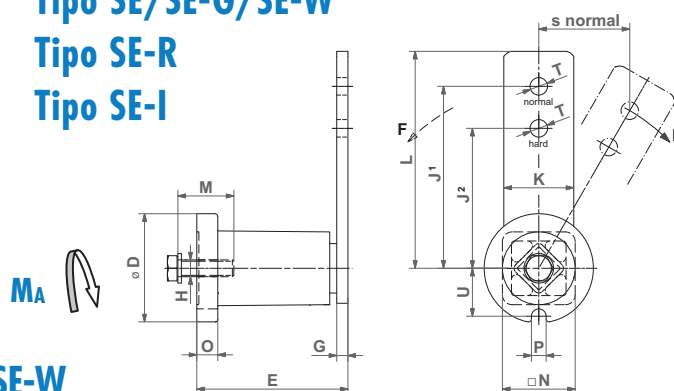

## Elementi tenditori standard tipo SE / SE-G / SE-W

Tipo	Art. Nr.	D	E	G	H	J <sup>1</sup>	J <sup>2</sup>	K	L	M	N	O	P	T	U	Peso [kg]
<b>SE 11</b> SE 11-G	<b>06 011 001</b> 06 013 201	35	51 <sup>+1</sup> <sub>-0.5</sub>	5	M6	80	60	20	90	20	22	6	8	8.5	16.5	0.2
<b>SE 15</b> SE 15-G SE 15-W	<b>06 011 002</b> 06 013 202 06 015 002	45	64 <sup>+1</sup> <sub>-0.5</sub>	5	M8	100	80	25	112.5	25	30	8	8.5	10.5	20.8	0.4
<b>SE 18</b> SE 18-G SE 18-W	<b>06 011 003</b> 06 013 203 06 015 003	58	79 <sup>+1.5</sup> <sub>-0.5</sub>	7	M10	100	80	30	115	30	35	10.5	8.5	10.5	25.3	0.6
<b>SE 27</b> SE 27-G SE 27-W	<b>06 011 004</b> 06 013 204 06 015 004	78	108 <sup>+2</sup> <sub>-0.5</sub>	8	M12	130	100	50	155	40	52	15	10.5	12.5	34.3	1.7
<b>SE 38</b> SE 38-G SE 38-W	<b>06 011 005</b> 06 013 205 06 015 005	95	140 <sup>+2</sup> <sub>-0.5</sub>	10	M16	175	140	60	205	40	66	15	12.5	20.5	42.0	3.6
<b>SE 45</b> SE 45-G SE 45-W	<b>06 011 006</b> 06 013 206 06 015 006	115	200 <sup>+3</sup> <sub>-1</sub>	12	M20	225	180	70	260	50	80	18	12.5	20.5	52.0	6.4
<b>SE 50</b> SE 50-G SE 50-W	<b>06 011 007</b> 06 013 207 06 015 007	130	210 <sup>+3</sup> <sub>-1</sub>	20	M24	250	200	80	290	60	87	20	17	20.5	57.5	9.0

## SE-R Elemento tenditore con leve rinforzate

Tipo	Art. Nr.	D	E	G	H	J <sup>1</sup>	J <sup>2</sup>	K	L	M	N	O	P	T	U	Peso [kg]
<b>SE-R 15</b>	06 011 702	45	64 <sup>+1</sup> <sub>-0.5</sub>	5	M8	100	80	25	112.5	25	30	8	8.5	10.5	20.8	0.4
<b>SE-R 18</b>	06 011 703	58	79 <sup>+1.5</sup> <sub>-0.5</sub>	7	M10	100	80	30	115	30	35	10.5	8.5	10.5	25.3	0.6

## SE-I Elemento tenditore in acciaio INOX

Tipo	Art. Nr.	D	E	G	H	J <sup>1</sup>	J <sup>2</sup>	K	L	M	N	O	P	T	U	Peso [kg]
<b>SE-I 15</b>	06 071 111	45	64 <sup>+1</sup> <sub>-0.5</sub>	5	M8	100	80	25	112.5	25	30	8	8.5	10.5	20.8	0.4
<b>SE-I 18</b>	06 071 112	58	79 <sup>+1.5</sup> <sub>-0.5</sub>	7	M10	100	80	30	115	30	35	10.5	8.5	10.5	25.3	0.7
<b>SE-I 27</b>	06 071 113	78	108 <sup>+2</sup> <sub>-0.5</sub>	8	M12	130	100	50	155	40	52	15	10.5	12.5	34.3	2.1
<b>SE-I 40</b>	06 071 104	100	140 <sup>+2</sup> <sub>-0.5</sub>	10	M16	175	140	70	205	40	70	15	12	20.5	41.5	3.8

Per ulteriori caratteristiche vedere pagg. 4.4-4.5.

# Elementi Tenditori

## Tipo SE-F

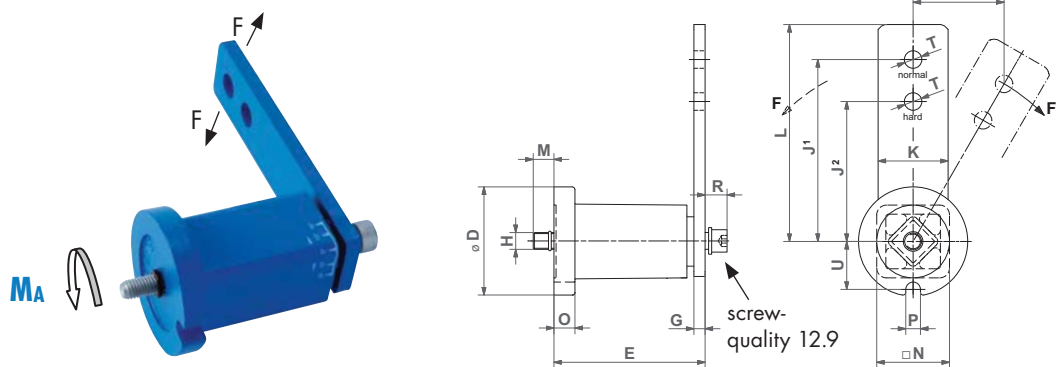

Elementi tenditori per fissaggio frontale

Tipo	Art. Nr.	D	E	G	H	J <sup>1</sup>	J <sup>2</sup>	K	L	M ca.	N	O	P	R	T	U	Peso [kg]
SE-F 15	06 061 002	45	64 <sup>+1</sup> <sub>-0.5</sub>	5	M6	100	80	25	112.5	12	30	8	8.5	10	10.5	20.8	0.4
SE-F 18	06 061 003	58	79 <sup>+1.5</sup> <sub>-0.5</sub>	7	M8	100	80	30	115	18	35	10.5	8.5	11	10.5	25.3	0.7
SE-F 27	06 061 004	78	108 <sup>+2</sup> <sub>-0.5</sub>	8	M10	130	100	50	155	17	52	15	10.5	15	12.5	34.3	1.9
SE-F 38	06 061 005	95	140 <sup>+2</sup> <sub>-0.5</sub>	10	M12	175	140	60	205	16	66	15	12.5	17	20.5	42.0	3.7
SE-F 45	06 061 006	115	200 <sup>+3</sup> <sub>-1</sub>	12	M16	225	180	70	260	32	80	18	12.5	24	20.5	52.0	6.9
SE-F 50	06 061 007	130	210 <sup>+3</sup> <sub>-1</sub>	20	M20	250	200	80	290	23	87	20	17	27	20.5	57.5	10.1

## Tipo SE-B Boomerang®

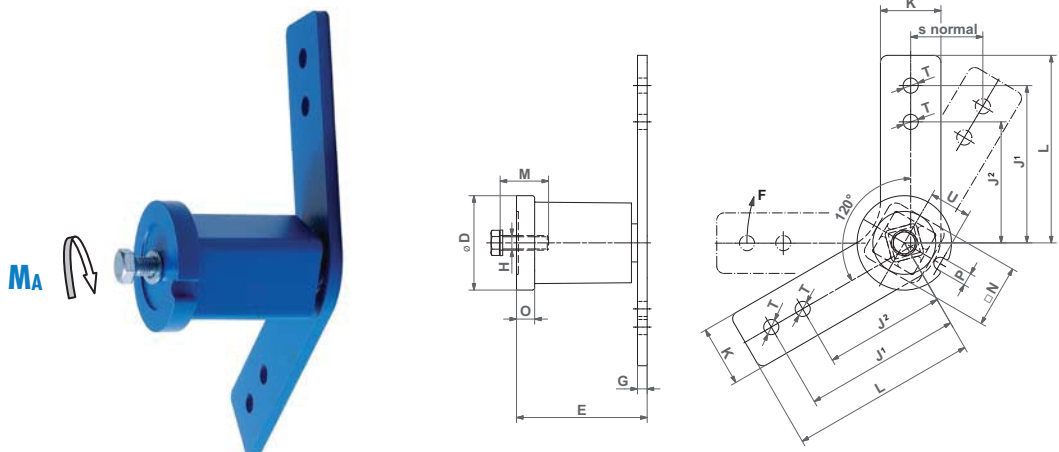

Tipo	Art. Nr.	D	E	G	H	J <sup>1</sup>	J <sup>2</sup>	K	L	M	N	O	P	T	U	Peso [kg]
SE-B 18	06 021 003	58	78 <sup>+1.5</sup> <sub>-0.5</sub>	6	M10	100	80	30	115	30	35	10.5	8.5	10.5	25.3	0.8
SE-B 27	06 021 004	78	108 <sup>+2</sup> <sub>-0.5</sub>	8	M12	130	100	50	155	40	52	15	10.5	12.5	34.3	2.1

Per ulteriori caratteristiche vedere pagg. 4.4-4.5.

## Pignoni tipo N

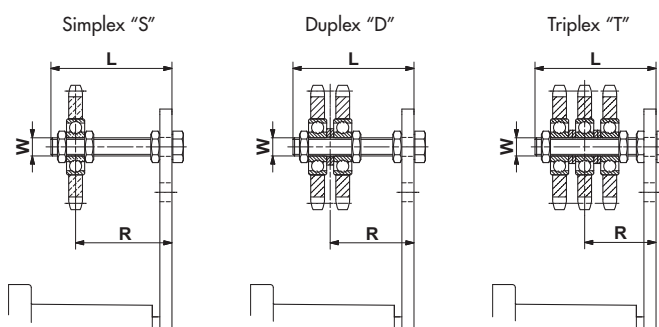

### Pignoni tipo N (completi di viti, dadi e distanziali)

Catena a rulli ANSI   DIN 8187		Tipo	Art. Nr.	Numero di denti	W	L	Coppia dado esagonale 0.5 d [Nm]	Campo di Posizionamento R	Taglia SE	Peso [kg]
<b>Catena Semplice "S"</b>										
35	ISO 06 B-1	<b>N3/8"-10 S</b>	06 510 001	15	M10	55	20	22-43 / 23-43	15/18	0.15
40	ISO 08 B-1	<b>N1/2"-10 S</b>	06 510 002	15	M10	55	20	23-44	18	0.20
50	ISO 10 B-1	<b>N5/8"-12 S</b>	06 510 003	15	M12	80	35	27-65	27	0.35
60	ISO 12 B-1	<b>N3/4"-12 S</b>	06 510 004	15	M12	80	35	27-65	27	0.55
60	ISO 12 B-1	<b>N3/4"-20 S</b>	06 510 005	15	M20	100	172	40-80	38	0.85
80	ISO 16 B-1	<b>N1"-20 S</b>	06 510 006	13	M20	100	172	40-80	38	1.25
100	ISO 20 B-1	<b>N1 1/4"-20 S</b>	06 510 007	13	M20	100	172	40-80 / 48-80	45 / 50	2.00
120	ISO 24 B-1	<b>N1 1/2"-20 S</b>	06 510 008	11	M20	140	172	40-120 / 48-120	45 / 50	2.35
<b>Catena Doppia "D"</b>										
35	ISO 06 B-2	<b>N3/8"-10 D</b>	06 520 001	15	M10	55	20	27-39 / 28-39	15/18	2.00
40	ISO 08 B-2	<b>N1/2"-10 D</b>	06 520 002	15	M10	55	20	30-37	18	0.35
50	ISO 10 B-2	<b>N5/8"-12 D</b>	06 520 003	15	M12	80	35	36-57	27	0.60
60	ISO 12 B-2	<b>N3/4"-12 D</b>	06 520 004	15	M12	80	35	37-56	27	1.05
60	ISO 12 B-2	<b>N3/4"-20 D</b>	06 520 005	15	M20	120	172	50-90	38	1.35
80	ISO 16 B-2	<b>N1"-20 D</b>	06 520 006	13	M20	120	172	55-84	38	2.10
100	ISO 20 B-2	<b>N1 1/4"-20 D</b>	06 520 007	13	M20	140	172	60-102 / 68-102	45 / 50	3.60
120	ISO 24 B-2	<b>N1 1/2"-20 D</b>	06 520 008	11	M20	140	172	65-97 / 73-97	45 / 50	4.25
<b>Catena Tripla "T"</b>										
35	ISO 06 B-3	<b>N3/8"-10 T</b>	06 530 001	15	M10	70	20	33-48	18	0.25
40	ISO 08 B-3	<b>N1/2"-12 T</b>	06 530 002	15	M12	80	35	41-51	27	0.50
50	ISO 10 B-3	<b>N5/8"-12 T</b>	06 530 003	15	M12	80	35	43-50	27	0.95
50	ISO 10 B-3	<b>N5/8"-20 T</b>	06 530 004	15	M20	120	172	56-84	38	1.25
60	ISO 12 B-3	<b>N3/4"-20 T</b>	06 530 005	15	M20	120	172	59-80	38	1.50
80	ISO 16 B-3	<b>N1"-20 T</b>	06 530 006	13	M20	160	172	74-108	45	2.90
100	ISO 20 B-3	<b>N1 1/4"-20 T</b>	06 530 007	13	M20	160	172	78-105 / 86-105	45 / 50	5.20
120	ISO 24 B-3	<b>N1 1/2"-20 T</b>	06 530 008	11	M20	180	172	90-111 / 98-111	45 / 50	6.20



# trasmissioni a catena

## Pattino tendicatena P (completo di viti, dadi e pignoni)

Per un posizionamento ideale dei pattini, fissare i due dadi, lasciando però un minimo gioco, per consentire il movimento durante la fase di lavoro.

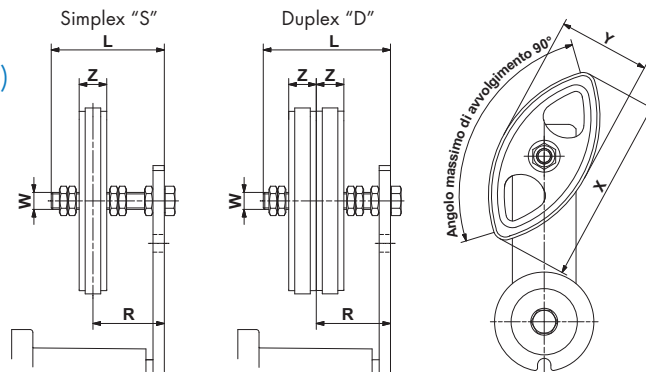

## Pattino tipo P (completo di viti, dadi e distanziali)

Catena a rulli		Tipo	Art. Nr.	W	L	X	Y	Z	Coppia dado esagonale 0.5d [Nm]	Campo di Posizionamento R	Taglia SE	Peso [kg]
ANSI	DIN 8187											
<b>Catena Semplice "S"</b>												
35	ISO 06 B-1	<b>P3/8"-8 S</b>	06 550 001	M8	45	74	37	10.2	11	19-34	11	0.05
40	ISO 08 B-1	<b>P1/2"-10 S</b>	06 550 002	M10	55	96	48	13.9	20	23-41	15/18	0.10
50	ISO 10 B-1	<b>P5/8"-10 S</b>	06 550 003	M10	55	126	63	16.6	20	24-39	18	0.12
60	ISO 12 B-1	<b>P3/4"-12 S</b>	06 550 004	M12	80	148	72	19.5	35	30-61	27	0.18
<b>Catena Doppia "D"</b>												
35	ISO 06 B-2	<b>P3/8"-8 D</b>	06 560 001	M8	45	74	37	10.2	11	25-30	11	0.07
40	ISO 08 B-2	<b>P1/2"-10 D</b>	06 560 002	M10	55	96	48	13.9	20	30-34	15/18	0.12
50	ISO 10 B-2	<b>P5/8"-10 D</b>	06 560 003	M10	70	126	63	16.6	20	34-46	18	0.17
60	ISO 12 B-2	<b>P3/4"-12 D</b>	06 560 004	M12	80	148	72	19.5	35	40-52	27	0.26

## Istruzioni di montaggio

vedere anche istruzioni a pag 4.5.

### Installazione standard

I tenditori devono essere posizionati all'esterno del tratto lasco della catena ed il più vicino possibile alla ruota minore.

Il braccio deve essere orientato nel senso di scorrimento della catena, quasi parallelo alla stessa. In situazioni che prevedono trasmissioni di elevata lunghezza è consigliato l'utilizzo di più tenditori, o del modello "Boomerang®" per aumentare la compensazione.

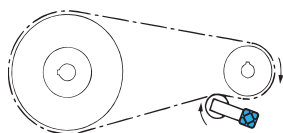

### Trasmissioni a moto reversibile

Nella situazione di moto reversibile, si consiglia l'installazione di un tenditore su entrambi i lati della catena.

Poiché il tratto lasco si alternerà su entrambi i lati, è opportuno non precaricare il tenditore oltre i 20° e mantenere una riserva di 10° per il periodo di alternanza fra tratto lasco e quello in tensione.

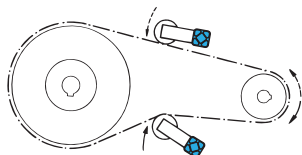

### Ingranamento

Tendendo una catena per la prima volta, verificare che almeno tre denti del pignone siano in presa. Fra quest'ultimo e la ruota più vicina deve intercorrere la distanza di almeno quattro maglie.

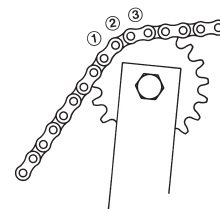

### Allineamento

I pignoni/pattini possono essere perfettamente allineati con le catene, nel campo "R" prima di essere bloccati con i dadi "C". Il dado "B" deve essere bloccato a priori.

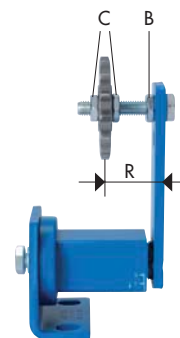

# Accessori per trasmissioni a cinghia



## Rullo tipo R

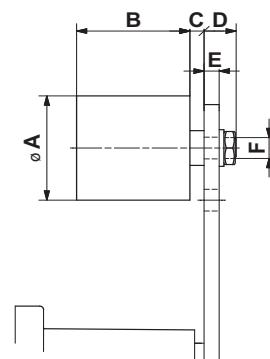

Tipo	Art. Nr.	Vel. max. [rpm]	Larghezza max della cinghia	A	B	C	D	E max.	F	Coppia dado esagonale 0.5 d [Nm]	Taglia SE	Peso [kg]
R 11	06 580 001	8000	30	30	35	2	14	5	M8	20	11	0.08
R 15/18	06 580 002	8000	40	40	45	6	16	7	M10	20	15/18	0.17
R 27	06 580 003	6000	55	60	60	8	17	8	M12	35	27	0.40
R 38	06 580 004	5000	85	80	90	8	25	10	M20	160	38	1.15
R 45	06 580 005	4500	130	90	135	10	27	12	M20	160	45	1.75

## Istruzioni di montaggio

### a) Scegliere la taglia più idonea di tenditore

Tabella di scelta delle cinghie trapezoidali più comuni

Cinghia tipo	largh. [mm]	altez. [mm]	diam. della pul. più piccola [mm]	Forza di verifica allo spunto $F_1^{**}$ [N]	Forza di verifica a regime $F_O^{**}$ [N]	Taglia SE* (esclusi SE-W e SE-B)				
						1 cinghia	2 cinghie	3 cinghie	4 cinghie	5 cinghie
XPZ, SPZ	10	8	56-71	20	16	11	18	18	18	18
			75-90	22	18	11	18	18	18	27
			95-125	25	20	15	18	18	18	27
			≥ 125	28	22	15	18	18	27	27
XPA, SPA	13	10	80-100	28	22	15	18	18	27	27
			106-140	38	30	15	18	27	27	27
			150-200	45	36	18	18	27	27	27
			≥ 200	50	40	18	18	27	27	38
XPB, SPB	16	13	112-160	50	40	18	18	27	27	38
			170-224	62	50	18	27	27	38	38
			236-355	77	62	18	27	38	38	38
			≥ 355	81	65	18	27	38	38	38
XPC, SPC	22	18	224-250	87	70	18	27	38	38	38
			265-355	115	92	27	38	38	45	45
			≥ 375	144	115	27	38	38	45	45
Z	10	6	56-100	5-7.5		11	11	11	15	15
A	13	8	80-140	10-15		11	15	18	18	18
B	17	10	125-200	20-30		15	18	18	27	27
C	22	12	200-400	40-60		18	27	27	38	38
D	32	19	355-600	70-105		18	27	38	38	45

\* Criteri generali di scelta

F forza di verifica risultante con prearico a 20° (vedi tabella pag. 4.5)

$F_1$  forza di verifica allo spunto, data dal costruttore delle cinghie

z numero delle cinghie nella trasmissione

2 moltiplicatore per compensare lo slittamento e/o la forza centrifuga

\*\* per ottenere la tensione ideale, applicare la pressione indicata al centro del tratto lasco di ogni cinghia, verificando che la freccia sia di ca. 16 mm per un interasse di trasmissione di 1000mm (interpolare per valori differenti)

$$F = F_1 \cdot z \cdot 2$$

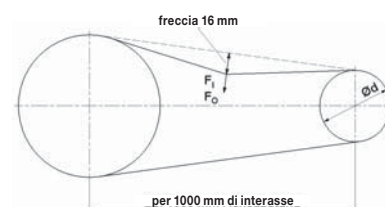

www.rosta.com

## b) Modalità di tensionamento

riferirsi anche alle istruzioni a pag. 4.5.

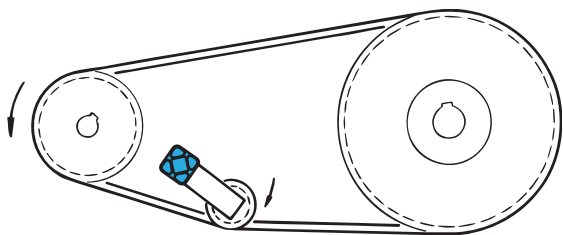

### Tenditori per cinghie trapezoidali – puleggia interna

- Le pulegge per cinghie trapezoidali devono essere posizionate all'interno della trasmissione, sul tratto lasco.
- Per trasmissioni con interasse elevato e in presenza di considerevoli oscillazioni si raccomanda l'utilizzo di pulegge con gole pronunciate

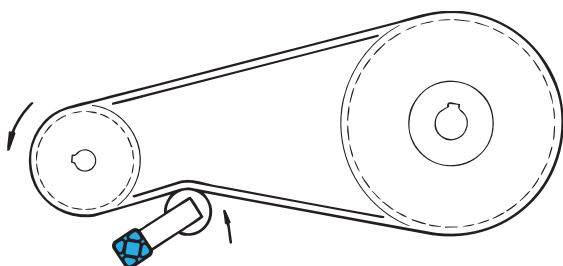

### Tenditori per cinghie trapezoidali – Rullo esterno

- Il diametro del rullo dovrebbe essere almeno  $\frac{2}{3}$  del diametro della puleggia più piccola e almeno il 20% più largo della larghezza totale delle cinghie.
- Per installazione sul retro della cinghia, lato lasco, assicurarsi che le cinghie mantengano un arco di contatto sufficiente sia sulla puleggia motrice che sulla condotta.

## c) Verifica della tensione delle cinghie

Procedere seguendo le linee-guida riportate a pag. 4.5 e 4.10–4.11.

Per facilitare il corretto controllo del tensionamento delle cinghie, esistono in commercio diversi strumenti, dei quali riportiamo alcuni esempi:



Optikrik-tester di **Optibelt**



Tester della **Gates**



Tester ad infrarossi

Ritensionamento delle cinghie: normalmente non deve essere fatta alcuna manutenzione per il ritensionamento, ma raccomandiamo una verifica dopo alcuni giorni di esercizio.

## Accessori per tenditori



### Staffa di fissaggio tipo WS

Per semplificare il montaggio dei nostri tenditori, disponibile per tutte le taglie, ad eccezione del modello SE50

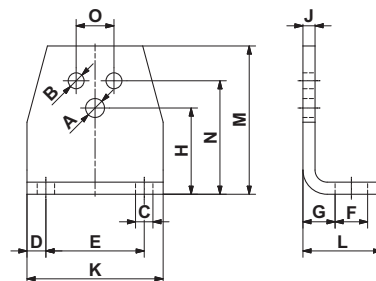

Tipo	Art. Nr.	Adatto per SE	A	B	C	D	E	F	G	H	J	K	L	M	N	O	Peso [kg]
WS 11	06 590 001	11	6.5	5.5	7	7.5	30	13	11.5	27	4	45	30	46	35	10	0.08
WS 15	06 590 002	15	8.5	6.5	7	7.5	40	13	13.5	34	5	55	32	58	44	12	0.15
WS 18	06 590 003	18	10.5	8.5	9.5	10	50	15.5	16.5	43	6	70	38	74	55	20	0.28
WS 27	06 590 004	27	12.5	10.5	11.5	12.5	65	21.5	21	57	8	90	52	98	75	25	0.70
WS 38	06 590 005	38	16.5	12.5	14	15	80	24	21	66	8	110	55	116	85	35	0.90
WS 45	06 590 006	45	20.5	12.5	18	20	100	30	26	80	10	140	66	140	110	40	1.80

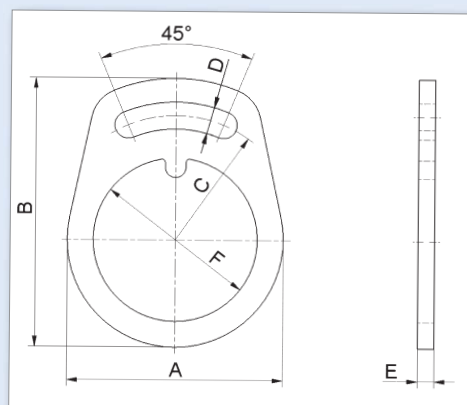

### Dispositivo di sicurezza modelli SS 27 e SS 38

In presenza di superfici irregolari e/o verniciate, che non garantiscano la necessaria connessione per attrito, il fissaggio ed il pretensionamento possono essere effettuati tramite l'utilizzo di questi semplici dispositivi di sicurezza.



Tipo	Art. Nr.	Adatto per SE	A	B	C	D	E	F	Peso [kg]
SS 27	06 618 400	27	104	130	60	13	8	79	0.35
SS 38	06 618 394	38	128	161	75	17	10	96.5	0.65

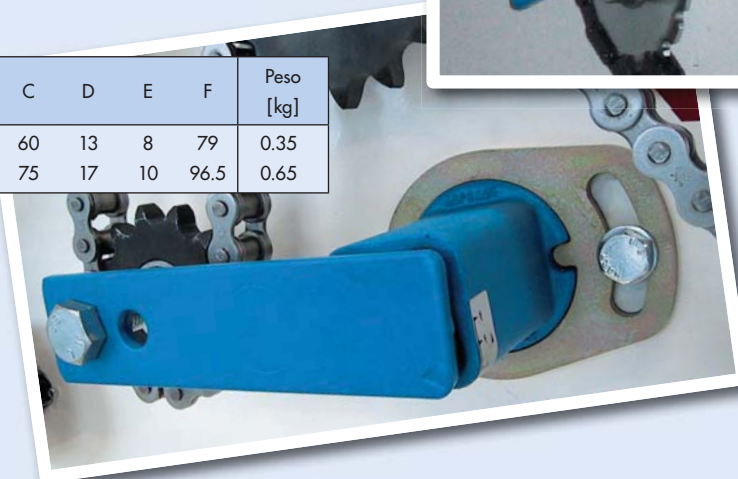

## Guide a rulli con tenditori SE e dispositivi di precarico VS

Quando occorre un'accurata definizione del precarico necessario e la limitazione della corsa del rullo, raccomandiamo l'utilizzo dei dispositivi di precarico modello VS, che consentono una regolazione angolare da 0-15° (disponibile per tutte le grandezze dei tenditori).

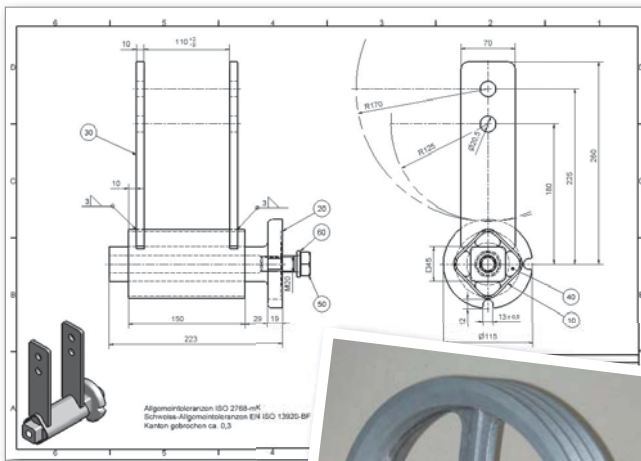
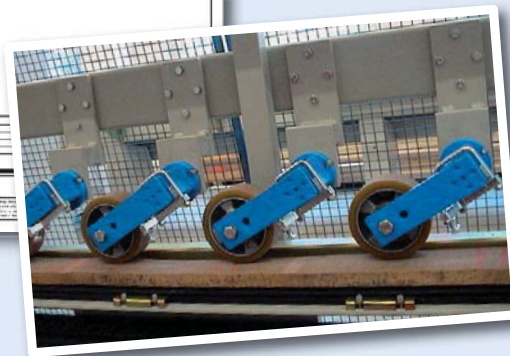
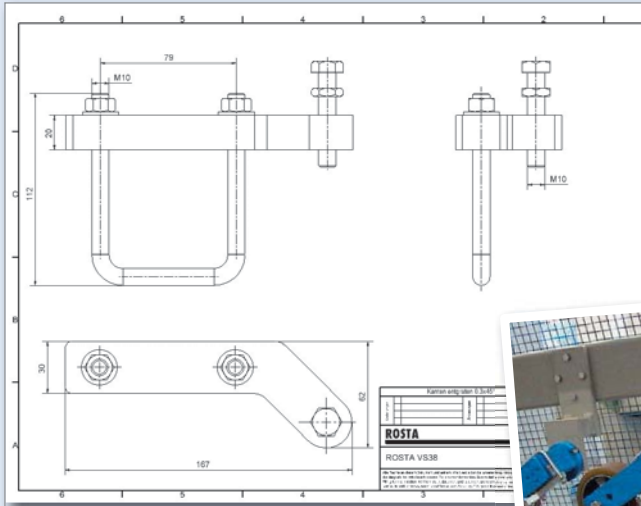

## DAT (Double Arm Tensioner)

Nel caso fossero necessarie coppie elevate, consigliamo l'utilizzo del tenditore a doppia leva, che evita disallineamenti o perdita di parallelismo fra cassa esterna e quadro interno del tenditore.



## Sospensioni elastiche per raschianastri con tenditori SE

Le sospensioni ROSTA offrono una compensazione continua della pressione sul nastro, per raschiare anche le più piccole particelle.

In funzione della larghezza del nastro utilizzare:

- 400–600 mm = 2 tenditori **SE 18**
- 600–800 mm = 2 tenditori **SE 27**
- 800–1000 mm = 2 tenditori **SE 38**
- 1000–1300 mm = 2 tenditori **SE 45**

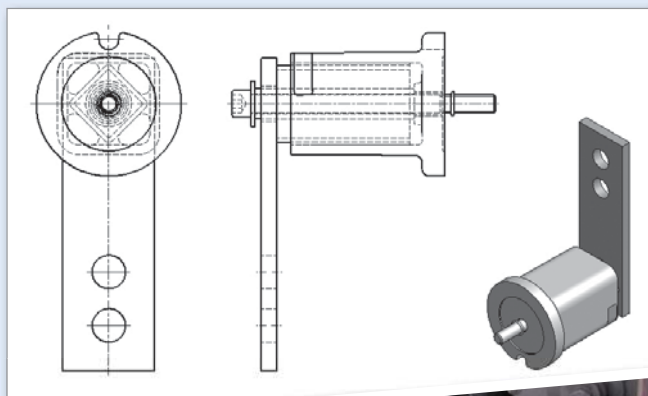
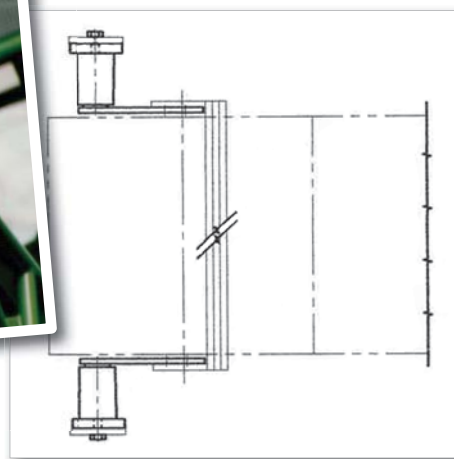
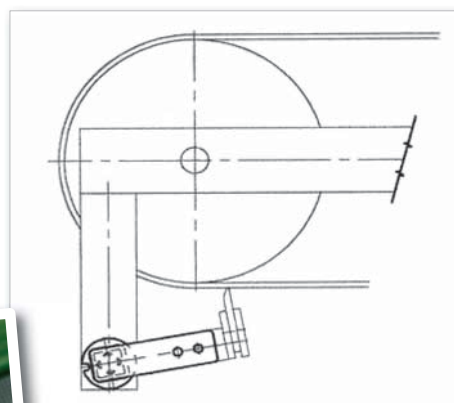

## Tenditori ROSTA modello SE-F(W) 38 per l'industria degli autobus

Attualmente, tutti gli autobus per il trasporto di passeggeri sono equipaggiati di aria condizionata.

Il motore diesel dell'autobus alimenta anche il compressore del sistema di condizionamento. La trasmissione è quasi sempre a mezzo di cinghie dentate o poli-V, dove è importante evitare gli slittamenti per assicurare la massima efficienza del compressore.

ROSTA ha progettato per questa specifica applicazione un tenditore resistente alle alte temperature, forte e compatto.

Sono disponibili anche diverse versioni, che potrete richiedere ai nostri uffici tecnici.

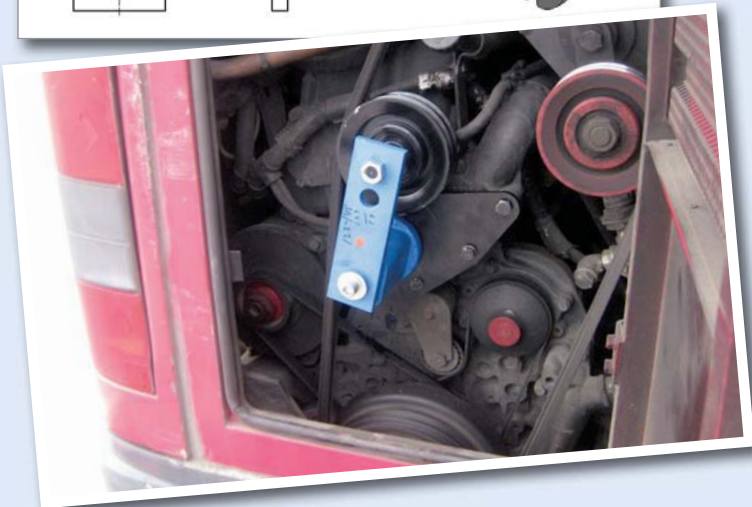

www.rosta.com

# Elementi tenditori ROSTA .....

## ....una storia di successo!

Nel 1961, un caporeparto della ROSTA AG stanco di dover continuamente intervenire sul tensionamento delle cinghie di un grosso ventilatore, si ingegnò nello studio di una soluzione. Prese un vecchio elemento per assali, lo segnò in due, e fissò un rullo ad una leva. Ecco nato il primo tenditore automatico!

Passarono però altri due anni prima che lo sviluppo e la commercializzazione di questo dispositivo divenisse realtà a livello mondiale.

Questo semplice dispositivo, esente da manutenzione, auto-

matico, si è velocemente diffuso in svariate applicazioni, anche grazie ad un ottimo lavoro di marketing.

Anche oggi la produzione di questi oggetti si aggira intorno alle centinaia di migliaia ogni anno.

**Gli originali tenditori ROSTA ....spesso copiati, mai eguagliati!**



Elementi Tenditori

# Applicazioni tipiche



Elementi Tenditori



**ROSTA**   
*swinging solutions*

ROSTA S.r.l.  
Via Bergamo, 6  
20020 Lainate - MI  
Tel. +39 02 93655101  
Fax +39 02 93655200  
rostitalia@rostitalia.com  
www.rosta.com

I dati tecnici riportati e i modelli presentati in questo catalogo si intendono non impegnativi.  
Ci riserviamo il diritto di modificarli senza obbligo di preavviso.